

THE DENTAL  
SOLUTIONS  
COMPANY™



inLab

# Tutta la libertà di cui avete bisogno

[dentsplysirona.com](http://dentsplysirona.com)





## Sommario

inEos X5	04
inLab CAD SW 16.0	08
inLab MC X5	22
inLab MC XL	28
inLab CAM SW 16.0	30
infiniDent	32
inFire HTC speed	34
Materiale CAD/CAM	36
Sirona Connect	38
Dati tecnici	42

## inLab - Tutta la libertà di cui avete bisogno

CAD/CAM con inLab significa libertà di scelta nella scansione, nella progettazione e nella produzione, perché i componenti ad alte prestazioni inLab consentono di equipaggiare il laboratorio odontotecnico nel migliore dei modi, oggi e in futuro. Scanner, software e unità di produzione sono calibrati fra loro in modo ottimale e oggi ancora più adeguati alle esigenze dell'odontotecnica. Insieme garantiscono un vasto spettro di indicazioni nonché un'ampia varietà di materiali e applicazioni.

Inoltre Dentsply Sirona Connect offre l'accesso alla più grande piattaforma di sistemi per la realizzazione di impronte digitali intraorali. Per di più inLab è compatibile con altri sistemi. Le interfacce STL garantiscono la flessibilità che permette di integrare soluzioni CAD/CAM preesistenti, realizzando processi produttivi indipendenti ed economicamente convenienti.

## Un solo scanner – Infinite possibilità: inEos X5

inEos X5 consente la scansione in tutte le indicazioni ed è lo specialista del laboratorio per tutte le attività di digitalizzazione. Lo scanner compatibile con altri sistemi unisce la massima facilità d'uso a strategie di scansione specifiche per i diversi oggetti. Per una totale libertà di azione



## Precisione documentata

inEos X5 è stato sviluppato da Dentsply Sirona sulla base di standard qualitativi elevatissimi per i sistemi di misurazione ottica e si è affermato in breve tempo sul mercato come scanner di riferimento. inEos X5 garantisce la massima precisione in tutte le operazioni di digitalizzazione di rilievo odontotecnico: dal palato alla punta del corpo di scansione.

### Precisione

L'accuratezza dei risultati di inEos X5 è stata verificata con il software CAD inLab 16.0 secondo la norma DIN EN ISO 12836:2015. È stata dimostrata una precisione sul provino standard "Ponte" di  $2,1 \mu\text{m} \pm 2,8 \mu\text{m}$  e sul provino standard "Inlay" di  $1,3 \mu\text{m} \pm 0,4 \mu\text{m}$ .



### Novità: abutment direttamente avvitabile

Con il software CAD inLab 16.0 viene ampliato lo spettro di applicazioni di inEos X5 su ponti e barre direttamente avvitabili a livello dell'impianto per i sistemi implantari di Dentsply Sirona Implants, Nobel Biocare e Straumann.

I dati di scansione prodotti con inEos X5 possono essere inclusi con flessibilità nel flusso digitale:

- Progettazione con il software CAD inLab 16.0 (modulo Implantologia) e trasmissione diretta a infiniDent per la produzione centralizzata in corsivo
- Progettazione con il software CAD inLab 16.0 (modulo Implantologia) ed esportazione del file STL/SCI (modulo Interfaccia) ad un altro produttore in grado di elaborare i file STL/SCI in corsivo
- Trasmissione dei dati di scansione di inEos X5 ad ATLANTIS™ per la progettazione e la produzione

### Restauri implantari affidabili



Per ponti e barre avvitabili sono disponibili due corpi di scansione, a seconda del tipo di connessione implantare: inPost (per abutment Multi-Unit) e FLO-S (per connessione implantare diretta).



La strategia di scansione specifica per manufatti implantari molto estesi avvitati direttamente consente di definire con la massima precisione la posizione e l'angolazione degli impianti.



Lo speciale set di calibrazione inEos X5 garantisce la massima precisione dello scanner. Per la documentazione ai fini dell'assicurazione della qualità, è possibile archiviare i protocolli esportandoli in formato pdf.

## Tecnologia di scansione made in Germany:

Tutti i componenti inEos X5 sono progettati e realizzati in Germania appositamente per le applicazioni dentali e secondo rigorosi standard qualitativi. Con il braccio robotizzato, l'esclusiva tecnologia di scansione a 5 assi e la grande area di lavoro, lo scanner garantisce un'acquisizione digitale precisa in tutti i tipi di preparazione.



### Impianti

Con il corpo di scansione monoblocco (inPost o FLO-S) e la strategia di scansione implantare le posizioni degli impianti vengono definite con grande precisione anche nel caso di lavori molto estesi avvitati direttamente.



### Scansione Triple Tray

Per i lavori più piccoli, l'arcata inferiore, l'arcata superiore e la registrazione del morso possono essere digitalizzati in un'unica scansione con un portaimpronta triplo.

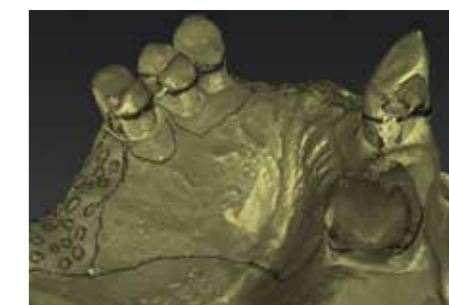

### Scansione di strutture superficiali

Lo scanner riconosce i segni tracciati sul modello ai fini del supporto visivo, ad esempio nella progettazione di scheletrati con il software CAD inLab.



### Scansione di impronte

inEos X5 acquisisce senza problemi portaimpronta delle forme e dimensioni più diverse.



### Multi-Die-Scanning

Fino a quattro monconi possono essere acquisiti in modo totalmente automatico e aggiunti al modello digitale senza interazione manuale.



### Ampio campo operativo

Permette il posizionamento di articolatori e un accesso rapido e senza barriere all'oggetto da scansionare.



### Scansione rapida

Il campo di scansione di grandi dimensioni consente di digitalizzare un modello di arcata completa in meno di 60 secondi.



### Riprese manuali

Nel caso di lavori piccoli con poche preparazioni è possibile scansionare rapidamente e con efficienza in modalità manuale.



### Scanner compatibile con altri sistemi

I dati dei modelli acquisiti con inEos X5 possono essere esportati in formato STL.

## La progettazione odontotecnica richiede un buon software: inLab CAD SW 16.0

Il nuovo software CAD inLab 16.0 è ancor più specificamente mirato a soddisfare le esigenze CAD/CAM del laboratorio odontotecnico. Grazie ai suoi componenti CAD autonomi, il software può essere utilizzato in modo indipendente dagli apparecchi di scansione e di produzione. inLab CAD SW 16.0 offre indicazioni basate sulle esigenze dell'utente, procedure di progettazione ottimizzate e un'interfaccia utente che ne facilita l'utilizzo.

È possibile scegliere per quali indicazioni utilizzare il software CAD inLab 16.0, in aggiunta alle applicazioni di base. Le indicazioni sono contenute in quattro moduli software ed **è possibile decidere liberamente se e quando eseguire un aggiornamento disponibile, senza più dongle a pagamento, aggiornamenti obbligatori, date di scadenza o licenze annuali.**

### Progettazione in base alle proprie esigenze

#### Modulo base software CAD inLab 16.0\*

- Inlay, onlay, faccette, corone complete, ponti, cappette, strutture per ponti, multistrato
- Tutti gli strumenti di progettazione
- J.O.B.S. Jaw Orientated Biogeneric Setting = montaggio biogenerico dei denti in funzione dell'arcata
- Banche dati di forme dentali
- Inserimento virtuale
- Articolatore virtuale
- Smile Design
- Elementi gengivali
- Accesso a Sirona Connect
- **Neu:** inLab Check per analizzare i dati di progettazione e individuare eventuali aree sensibili allo stress
- 

#### Modulo implantologia software CAD inLab 16.0\*

- Ponti e barre avvitati su abutment Multi-Unit
- Abutment individuali (ossido di zirconio e titanio)
- Dime chirurgiche (implantologia integrata)
- **Novità:** Ponti e barre avvitati direttamente a livello dell'impianto

#### Modulo protesi rimovibili software CAD inLab 16.0\*

- Scheletrato
- Corone telescopiche, barre, attacchi
- **Novità:** Portaimpronta individuale
- **Novità:** Mascherine

#### Modulo interfaccia software CAD inLab 16.0 \*\*

- Una licenza per tutte le interfacce disponibili
- Consente l'integrazione flessibile del software CAD inLab con quasi tutte le dotazioni CAD/CAM esistenti.

\* Requisito per tutti gli altri moduli \*\* Requisito: modulo Base software CAD inLab 16.0



## Lo strumento essenziale per una progettazione efficiente: inLab CAD SW Base

Il modulo Base del software CAD inLab 16.0 copre le indicazioni base e fornisce tutti gli strumenti di progettazione necessari, oltre all'accesso alla realizzazione di impronte digitali con Sirona Connect. Gli utenti di inLab possono inoltre beneficiare di funzioni e applicazioni esclusive, come la procedura di ricostruzione biogenerica in funzione dell'arcata e l'analisi dei restauri inLab Check.

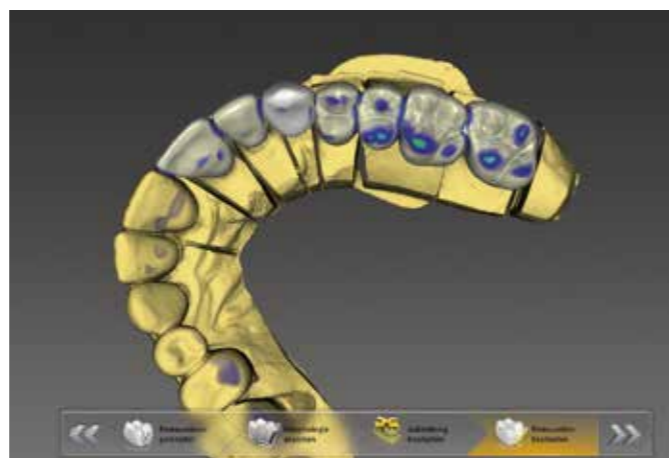
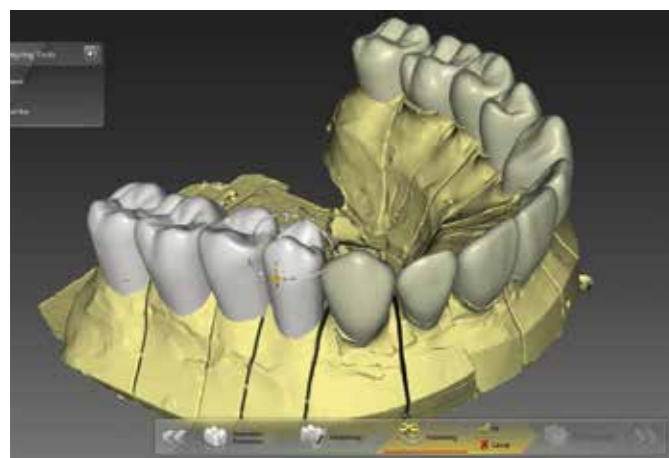

### J.O.B.S. – Jaw Orientated Biogeneric Setting

Questa esclusiva procedura biogenerica in funzione dell'arcata consente una ricostruzione dei denti il più fedele possibile all'originale. Il software CAD inLab include nell'analisi la disposizione e la morfologia dei denti presenti e genera sulla base di tale analisi le proposte iniziali totalmente anatomiche per il paziente specifico, sia per corone singole nel settore anteriore e posteriore, sia per ponti estesi e restauri multipli. In questo modo si evitano laboriose correzioni nella progettazione risparmiando tempo prezioso.

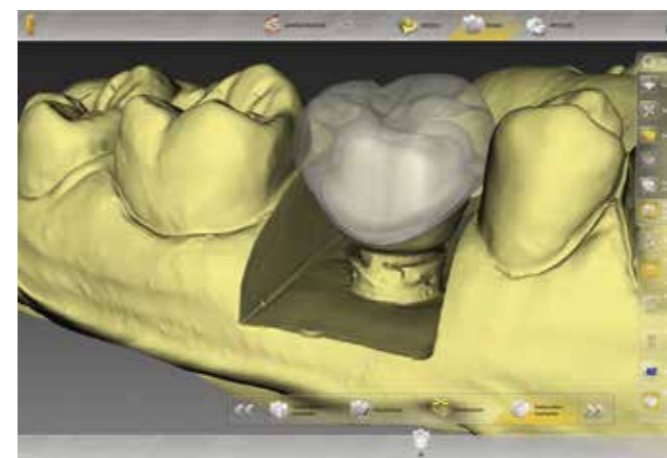

### Inserimento virtuale

Progettazione contemporanea di diversi piani sovrapposti del restauro, per i casi complessi.

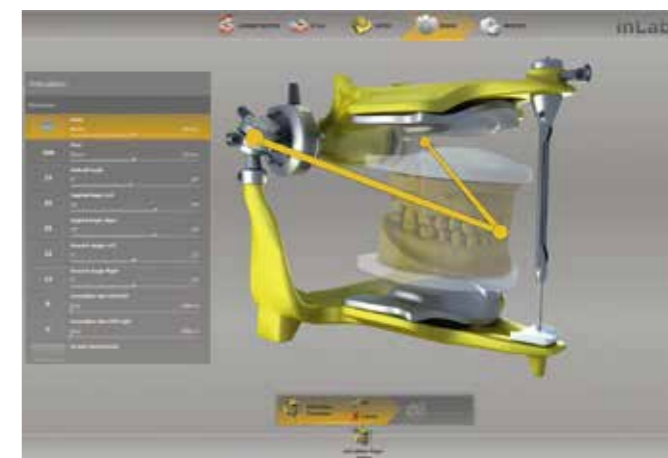

### Articolatore virtuale

Visualizzazione dei tragitti di movimento completi per determinare le superfici di contatto statiche e dinamiche e per una corretta occlusione funzionale.

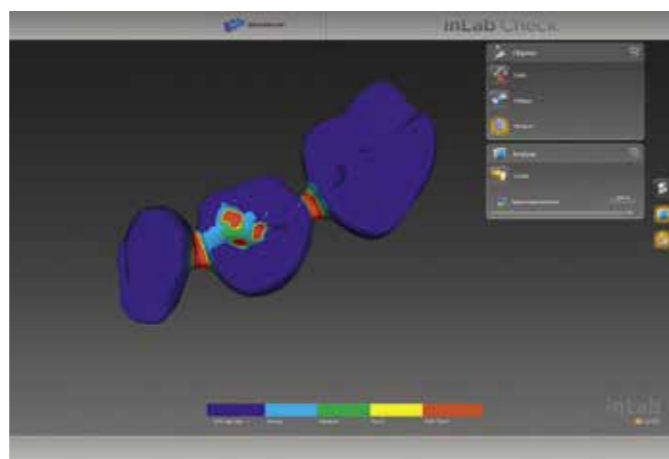
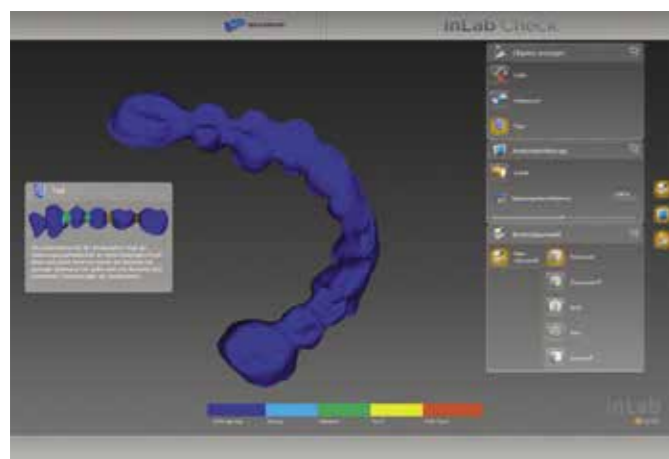

### Novità: inLab Check

Il nuovo plug-in del software CAD inLab è il primo software di analisi CAD/CAM dentale in grado di controllare eventuali aree critiche dei restauri progettati sulla base di un calcolo delle sollecitazioni FEM e in considerazione del materiale scelto di volta in volta:

- Metodi riconosciuti a livello industriale
- Identificazione delle aree sensibili allo stress e visualizzazione di uno schema cromatico graduato
- Supporto ottimale per casi estesi e complessi o in caso di spazio disponibile ridotto.



### Progettazione della gengiva

Elemento di progettazione autonomo per la realizzazione di restauri con flangia gengivale.



### Novità: Terzo premolare

La sostituzione delle forme dentali consente in ogni situazione di progettare protesi esteticamente adeguate. In caso di spazio ridotto o di selle edentule estese: con la funzione Terzo premolare e la possibilità di sostituire le forme dentali è possibile progettare sempre il restauro adeguato.

## Protesi complesse

### Modulo Implantologia software CAD inLab

Abutment individuali, ponti e barre avvitati, dime chirurgiche: il modulo Implantologia del software CAD inLab 16.0 fornisce tutti gli strumenti e le funzioni CAD necessari per la protesizzazione personalizzata di impianti singoli e multipli nonché per la progettazione di dime chirurgiche per la trasmissione fluida ai sistemi di produzione inLab MC X5 e inLab MC XL. Oppure, in alternativa, per l'esportazione alla produzione centralizzata di Dentsply Sirona o ad altri sistemi di produzione.

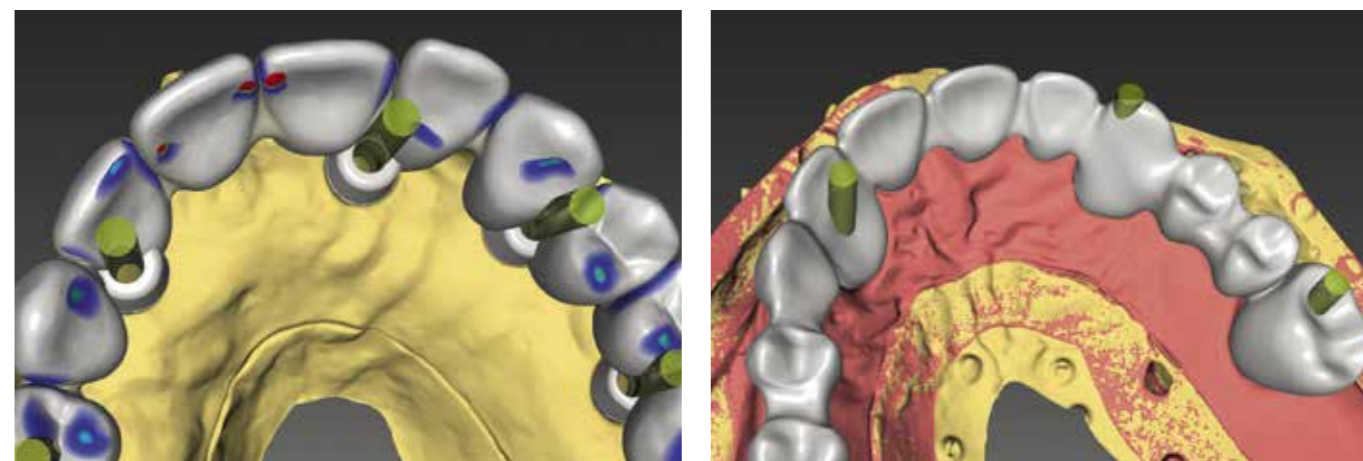

Per una maggiore flessibilità il montaggio dei denti e l'abutment implantare possono essere progettati separatamente. Diventa così possibile montare i denti in base alla situazione del morso e agli aspetti estetici indipendentemente dalla situazione degli impianti.

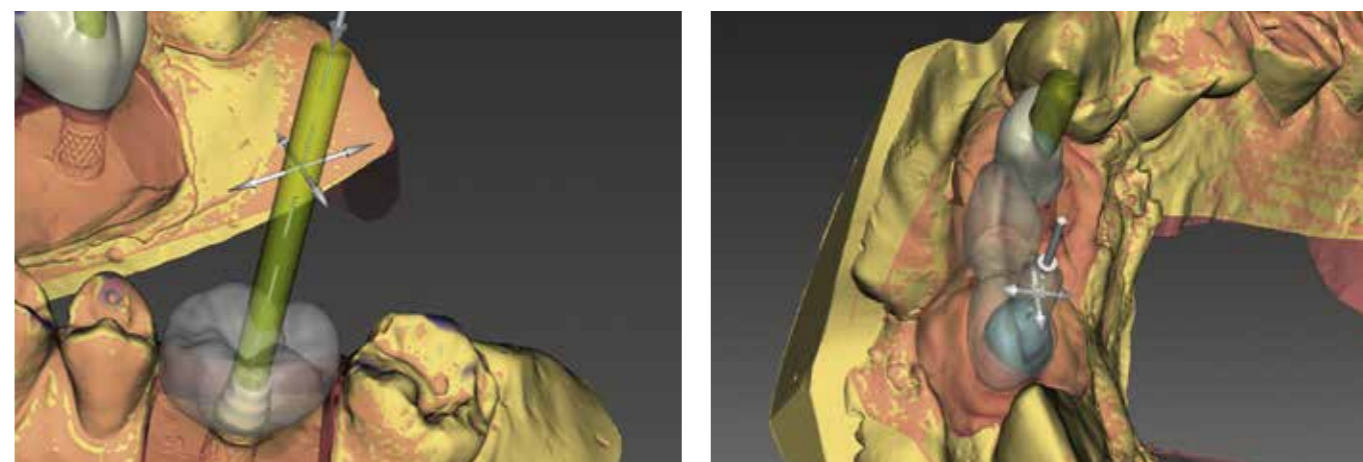

Mediante l'apposito strumento vengono create le geometrie dei fori dei canali delle viti, con impostazione individuale di posizione, angolo e diametro. Uno strumento pratico, ad esempio per creare manufatti avvitati direttamente su abutment standard scansionati.

## Ponti e barre avvitati direttamente con connessione implantare

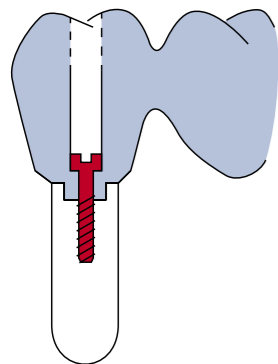

Sulla base dei dati estremamente precisi acquisiti mediante lo scanner inEos X5 è possibile progettare in modo professionale ponti e barre supportati da impianti. Il software CAD inLab 16.0 guida l'utente, passaggio dopo passaggio, nella procedura di progettazione. Il record dei dati di progettazione può essere inviato a infiniDent\* oppure esportato con il modulo Interfaccia inLab in formato STL per essere elaborato con adeguate unità di produzione CAD/CAM. In alternativa, i dati di scansione acquisiti da inEos X5 possono essere trasmessi direttamente ad ATLANTIS™ per l'ulteriore progettazione e la lavorazione finale.\*

## Ponti e barre avvitati direttamente su abutment Multi-Unit e cappette adesive

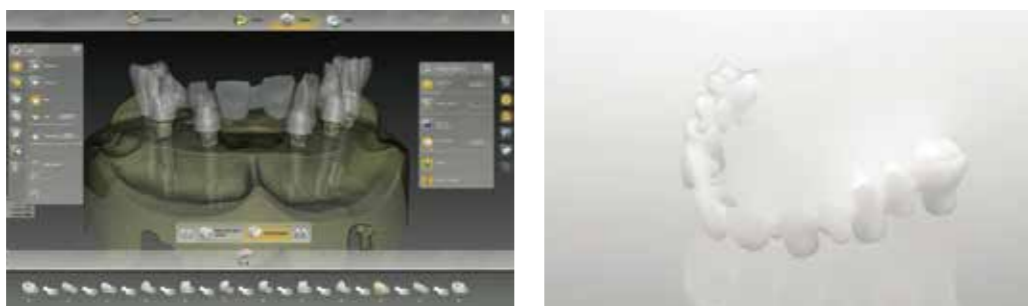
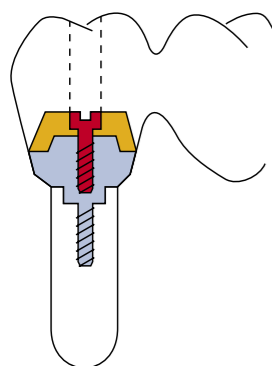

Per la produzione in-house con, ad es., inLab MC X5 (ossido di zirconio o PMMA), i ponti e le barre avvitati direttamente su abutment Multi-Unit di nt-trading e Medentika vengono progettati con il software CAD inLab 16.0. Lo scanner di modelli Eos X5 acquisisce esattamente la posizione degli impianti mediante il corpo di scansione speciale inPost di Dentsply Sirona.

## Abutment personalizzati su base adesiva TiBase e da grezzi per abutment in titanio

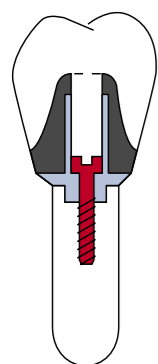

La progettazione di abutment personalizzati in ossido di zirconio per la cementazione su TiBase di Dentsply Sirona (CAD/CAM) avviene direttamente o partendo dal progetto anatomico, il quale viene diviso in corona o cappetta e abutment.

**Novità:** per la prima volta con inLab è possibile la realizzazione di abutment in titanio monocomponente personalizzati sulla base di scansioni TiBase con inEos X5 e progettazione con software CAD inLab 16.0 - per la successiva lavorazione con ad es. inLab MC X5.

## Dime chirurgiche per l'implantologia integrata

Con il software CAD inLab 16.0 è possibile progettare e realizzare nel proprio laboratorio in modo rapido e conveniente dime chirurgiche individuali. La dima chirurgica realizzata mediante CAD/CAM fa parte della pianificazione implantare integrata con sistemi radiologici 3D Dentsply Sirona e costituisce la base di pianificazione ideale per la procedura chirurgica.

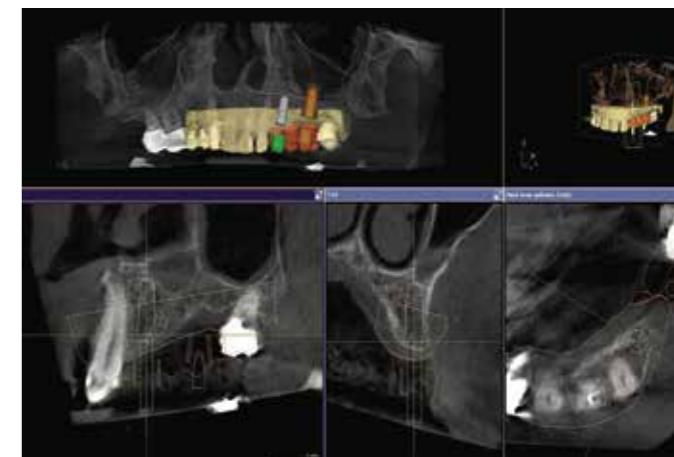
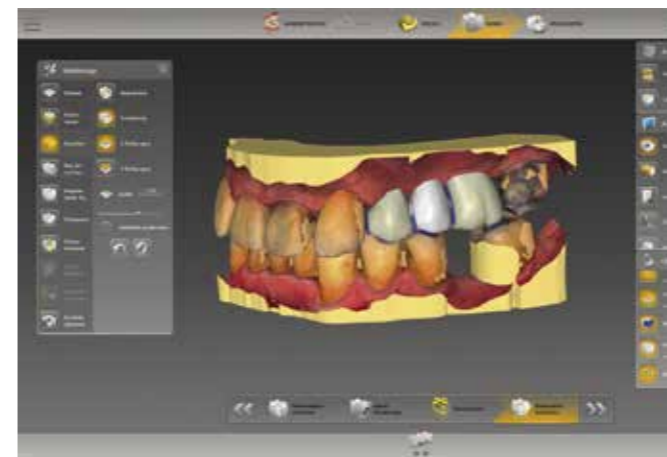

Requisito indispensabile è l'impronta ottica della situazione del cavo orale, rilevata dal modello, ad esempio con inEos X5 o tramite l'impronta digitale intraorale. Inoltre, un restauro viene progettato per la pianificazione implantare da un punto di vista protesico. Questi dati ottici vengono esportati.\*

I dati ottici vengono associati ai dati radiografici 3D (Orthophos SL 3D, XG 3D o Galileos) per la successiva pianificazione implantare ed esportazione come file di pianificazione in formato \*.cmg.dxd.

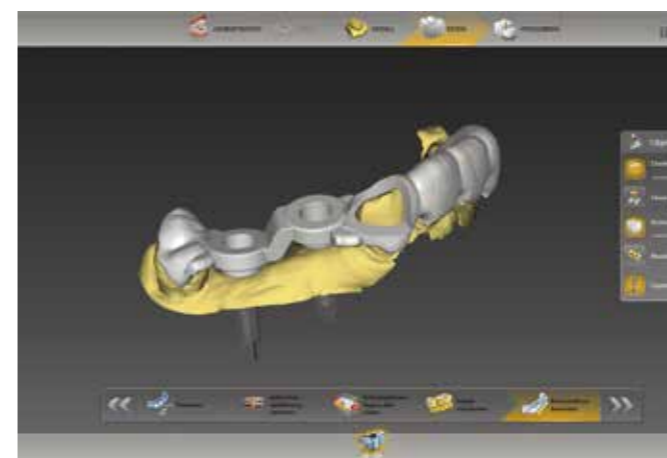

Il file di pianificazione \*.cmg.dxd viene importato nel software CAD inLab 16.0 per la progettazione della dima chirurgica\*. La forma della dima chirurgica può essere personalizzata per l'estensione spaziale desiderata e con uno o più fori.

Successivamente la dima chirurgica può essere fresata all'interno dello studio, ad esempio con inLab MC X5 o con inLab MC XL\*\*, oppure può esserne predisposta la realizzazione con una stampante tramite export dei dati in formato STL\*\*\*.

\* I servizi di ATLANTIS™ e infiniDent saranno avviati come fase beta per alcuni clienti selezionati. Una volta conclusa con successo, saranno disponibili per tutti gli utenti.

\* L'interfaccia necessaria è contenuta nel modulo Implantologia del software CAD inLab 16.0.

\*\* inLab MC XL è limitato a dime chirurgiche con non più di un foro.

\*\*\* Modulo Interfaccia inLab CAD SW necessario



## Il risultato in pochi passaggi: inLab CAD SW – Modulo Protesi rimovibili

Con il software CAD inLab 16.0 è possibile progettare in pochi passaggi protesi scheletrate per il restauro definitivo, nonché mascherine e portaimpronta. Il modulo Interfaccia opzionale del software CAD inLab offre la massima flessibilità rispetto ai successivi metodi di realizzazione.

### Scheletrato



La forma dello scheletrato e dei ganci può essere disegnata sul modello di lavoro e acquisita con inEos

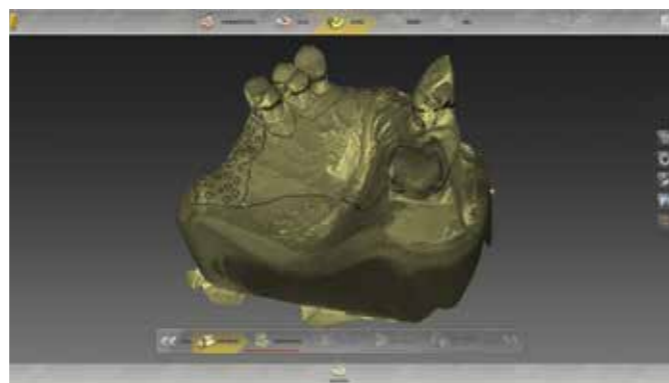

X5. Il software visualizza le strutture superficiali sul modello 3D.

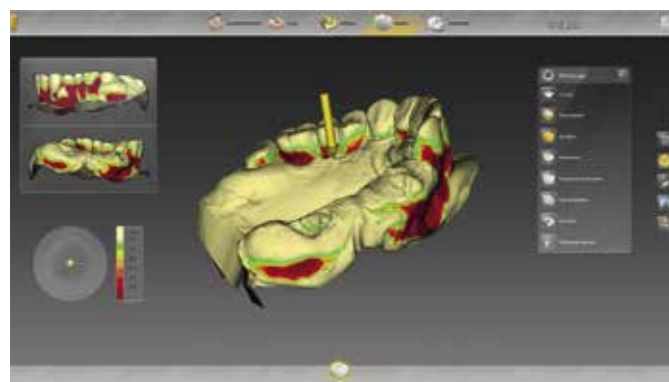

Lo scarico dei sottosquadri sul modello viene visualizzato in colori diversi.

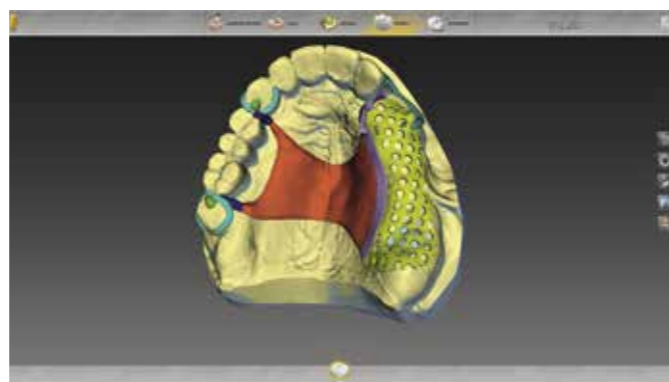

L'interfaccia utente offre l'accesso a tutte le modalità di progettazione necessarie per il design individuale dello scheletrato.



Lo scheletrato viene adattato individualmente con gli strumenti di progettazione.



Esportazione in formato STL del record di progettazione\*, realizzazione in cera per la fusione o realizzazione diretta con sinterizzazione laser.

\* Modulo Interfaccia software CAD inLab 16.0 necessario

### Novità: Mascherina

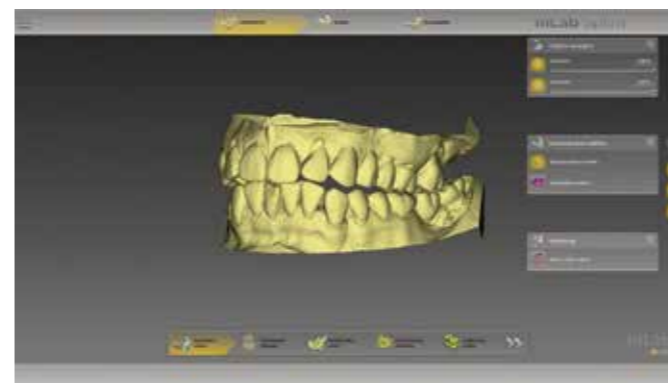

Con il software CAD inLab e inEos X5 è possibile scansionare la situazione orale inclusiva del blocco oclusale e successivamente trasferirla al plug-in inLab Splint del software. In alternativa è possibile usare anche

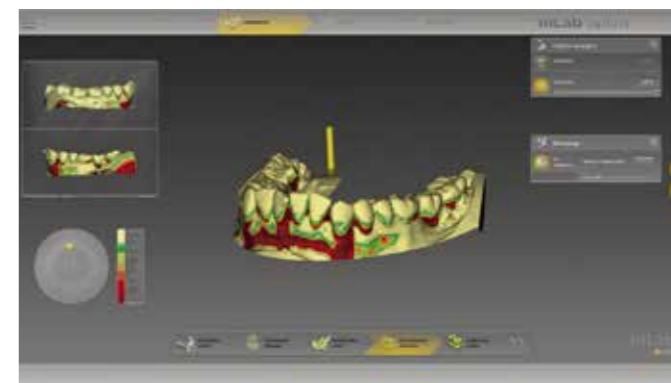

i dati di scansione in formato STL.\*  
Lo scarico dei sottosquadri sul modello viene visualizzato in colori diversi.

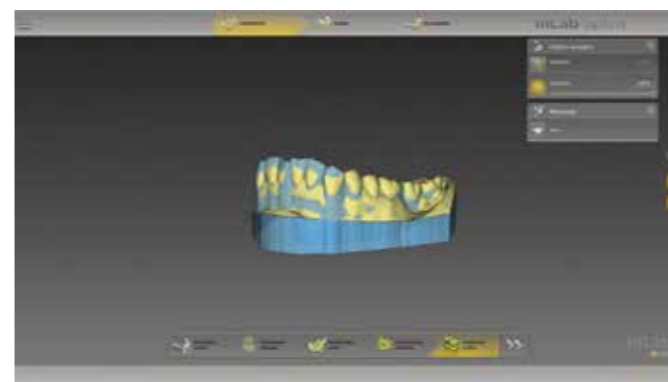

I sottosquadri vengono scaricati automaticamente con cera. La cera può essere applicata anche individualmente.

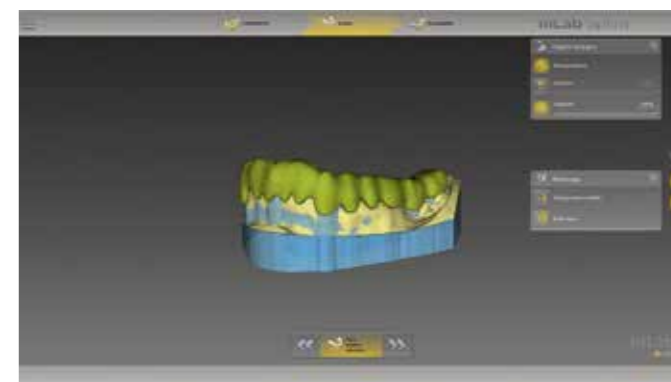

La mascherina può essere realizzata individualmente.

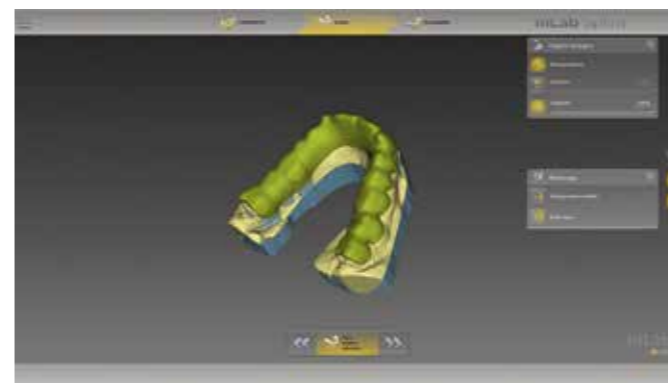

Sono disponibili diversi strumenti per rilevare il rapporto con l'arcata antagonista.



La progettazione della mascherina può essere esportata sotto forma di file STL e successivamente realizzata mediante fresatura o tecnica additiva.

\* Modulo Interfaccia software CAD inLab 16.0 necessario

## Novità: Portaimpronta individuale

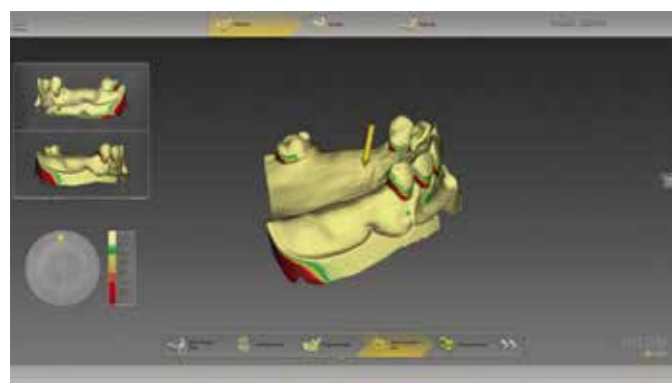

Lo scarico dei sottosquadri sul modello viene visualizzato in colori diversi.

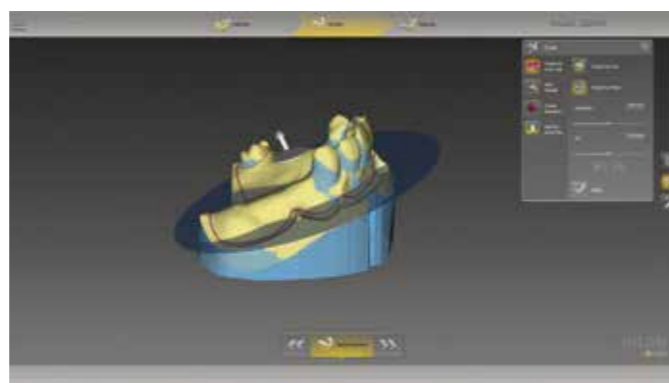

Gli strumenti intelligenti consentono di definire rapidamente il bordo del portaimpronta.

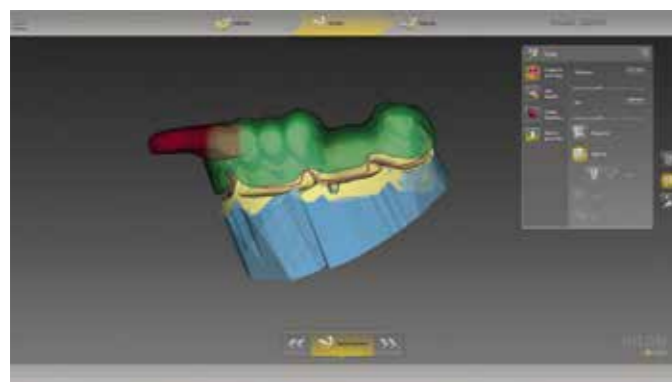

Dopo la proposta iniziale del design del portaimpronta è possibile pianificare impugnature diverse.

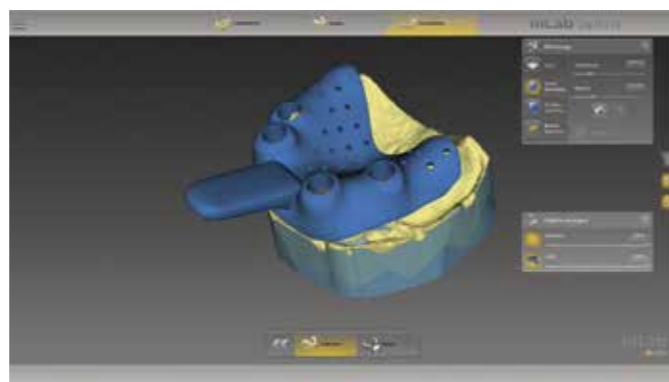

Per le impronte individuali di impianti è possibile definire i fori per i transfer nelle corrispondenti posizioni degli impianti.

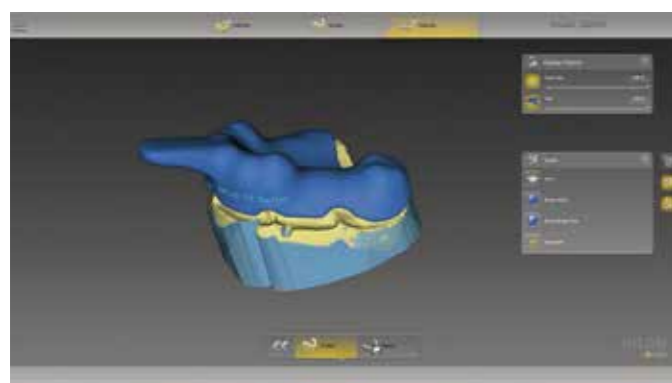

Nell'ultimo passaggio vengono fusi tutti gli elementi. È possibile applicare anche uno schema dei fori per il materiale per impronta liquido.



La progettazione del portaimpronta può essere esportata sotto forma di file STL e successivamente realizzata mediante fresatura o tecnica additiva.

## Altre applicazioni

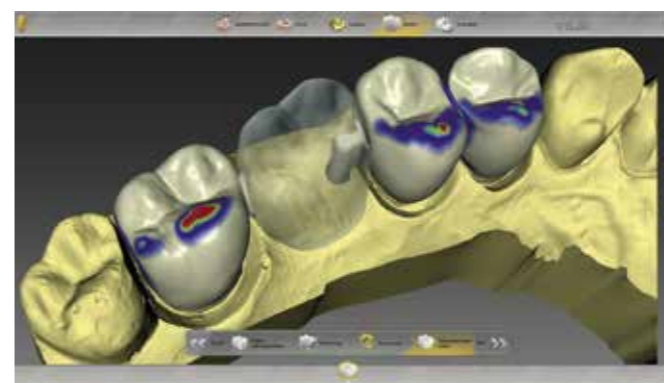

Attacchi personalizzati



Barre con geometrie standard per la realizzazione in ossido di zirconio e metallo

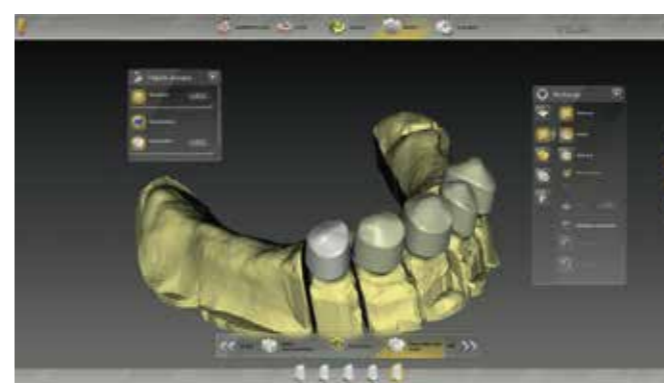

Corone telescopiche primarie e corone coniche individuali



## Soluzioni flessibili: modulo Interfaccia software CAD inLab

Con il software CAD inLab 16.0 è possibile scegliere caso per caso se eseguire l'intero il processo CAD/CAM con i componenti inLab di Dentsply Sirona o includere singole soluzioni di altri produttori.

inLab è compatibile con altri sistemi.

Il modulo Interfaccia opzionale del software CAD inLab 16.0\* offre ampie possibilità di configurazione per l'infrastruttura CAD/CAM. Ad esempio:

- importazione in formato STL dei dati di scansione (scanner extraorale e intraorale), ad esempio per la progettazione con il software CAD inLab 16.0\* e la realizzazione con inLab MC X5 o inLab MC XL
- esportazione in formato STL dei dati di restauri inLab, ad esempio per la lavorazione con altre unità di produzione
- esportazione in formato STL dei dati di scansione intraorale di Sirona Connect, ad esempio per la progettazione con altri software CAD
- esportazione in formato STL dei dati di progetto del modello, ad esempio per la realizzazione esterna di modelli

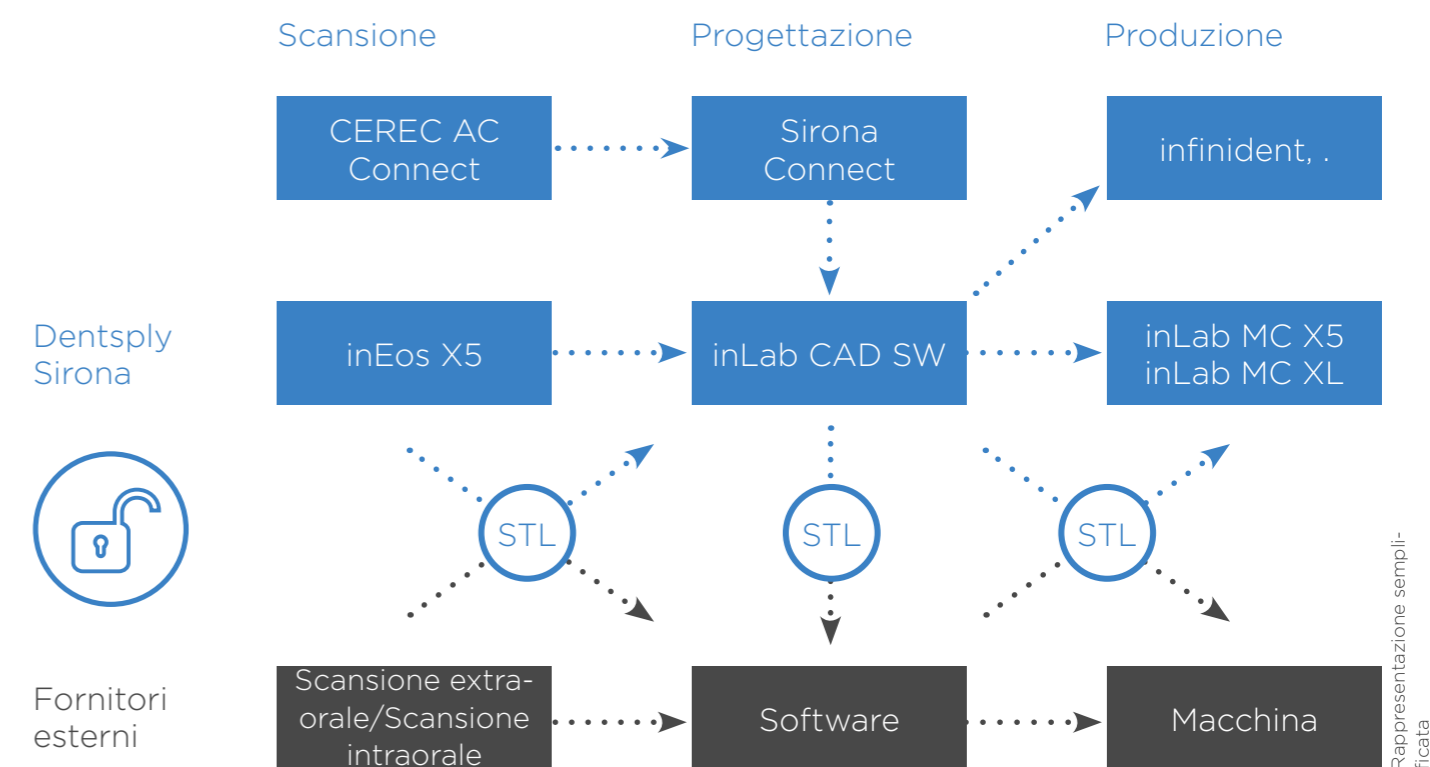

\* Requisito: modulo Base software CAD inLab 16.0\*

## Maggiore libertà: inLab MC X5

L'unità di fresatura a 5 assi inLab MC X5 è concepita specificamente per le esigenze odontotecniche e come unità di fresatura universale finalizzata alla produzione economica ed efficiente. Dentsply Sirona offre maggiore indipendenza al laboratorio sia rispetto ai materiali che alle indicazioni nonché per l'elaborazione di altri dati CAD.



Partner di fornitura:



VITA



3M



GC



COLTENE

### ampia varietà di materiali

inLab MC X5 è stata progettata per la lavorazione di ossido di zirconio, resina, compositi, cera, metallo sinterizzato, titanio nonché vetro-ceramica e ceramiche ibride. Il laboratorio odontotecnico ha libertà di scelta rispetto al materiale e può inoltre selezionare i migliori partner di fornitura CAD/CAM di Dentsply Sirona per l'impiego di materiali di qualità elevata in base ai quali vengono definiti i processi di lavorazione inLab MC X5.

### Ampio spettro di indicazioni

Il campo d'applicazione di inLab MC X5 si amplia continuamente e consente al laboratorio odontotecnico un impiego produttivo dei macchinari. La possibilità di elaborare spessori e angolazioni dei dischi offre flessibilità nella realizzazione di restauri implantari con orientamenti fortemente divergenti dei canali delle viti o monconi dei restauri estremamente fuori asse.

### Compatibile con altri sistemi

inLab MC X5 è un'unità di produzione compatibile con altri sistemi. Integra perfettamente i componenti inEos X5 e il software inLab, ma è anche compatibile con altri sistemi per l'elaborazione di altri dati di restauro STL incluse protesi implantari con canale della vite. Grazie al proprio modulo CAM la macchina può essere collegata in modo flessibile ad altri sistemi CAD.

### Progettazione

La configurazione di elevata qualità dello spazio interno di inLab MC X5 convince per le superfici lisce e gli angoli smussati che riducono al minimo la formazione di depositi. La semplicità di pulizia della macchina, supportata dal software, è integrata da un sistema intelligente di aspirazione e dal magazzino utensili dotato di copertura. Il design moderno, compatto nella forma e stabile nella struttura, catalizza l'attenzione nel laboratorio odontotecnico.





## Unità di produzione studiata nei minimi dettagli

### Umido e secco

Il processo con inLab MC X5A avviene a umido o a secco, a seconda del materiale e dell'indicazione. 30 anni di esperienza nella lavorazione a umido delle vetroceramiche fanno di questa macchina una "professionista" assoluta del molaggio a umido di restauri completamente anatomici su materiali monolitici resistenti. Il passaggio dalla lavorazione a umido a quella a secco, come dalla vetroceramica all'ossido di zirconio, avviene in modo rapido e diretto.



### Dischi e blocchetti

Con inLab MC X5 è possibile lavorare sulla stessa unità sia dischi standard (Ø 98,5 mm, spessore fino a 30 mm\*) sia blocchetti. Il passaggio da dischi ai blocchetti avviene nell'arco di pochi secondi. L'innovativo supporto multi-blocchetto accoglie fino a sei blocchetti di materiali e dimensioni diverse garantendo così la massima produttività anche in caso di più lavori di denti singoli.



### Lavorazione dei metalli

La fresatura di dischi in metallo non nobile sinterizzato con inLab MC X5 in base ai dati digitali del restauro costituisce l'alternativa pulita e sicura alla fusione convenzionale. **Novità:** Con inLab MC X5 è possibile realizzare comodamente in laboratorio abutment in titanio monocomponente personalizzati a partire dai grezzi per abutment prefabbricati PreFaces® di Medentika.



### Spindle Touch

Con questa tecnologia, unica nel suo genere, inLab MC X5 rileva la posizione dei blocchetti con estrema precisione; questo consente di sfruttare al meglio il materiale e di lavorare in modo ottimale i blocchetti meso e i grezzi per abutment prefabbricati in titanio.



\* a partire dal Service-Pack inLab CAM SW 16.1

# Lo strumento giusto per ogni applicazione

## Cambio utensili inLab MC X5

Il cambio utensili totalmente automatizzato può essere programmato con un massimo di sei utensili per processo. Il magazzino utensili viene preparato in base ai materiali e gestito mediante il software inLab CAM. La gestione intelligente degli utensili sostitutivi consente una durata ottimale degli utensili e rappresenta una garanzia contro le interruzioni. Per migliorare la semplicità d'uso e la sicurezza dell'utente, la stessa codifica cromatica viene utilizzata per le classi di materiale, gli utensili, i dischi inCoris di Dentsply Sirona, nonché nell'ambito del magazzino utensili e del software CAM.



## Utensili specifici per materiale

A seconda del tipo di lavorazione, a umido o a secco, vengono impiegati utensili diversi. Le geometrie di taglio e i rivestimenti delle frese in carburo di tungsteno e delle mole diamantate sono sviluppati per adattarsi al meglio alle diverse indicazioni e ai diversi materiali, e producono superfici e margini di eccellente qualità.

### Mole per vetroceramica e ceramica ibrida

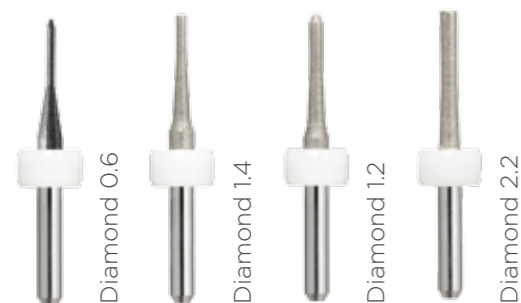

### Frese rivestite in diamante per ossido di zirconio

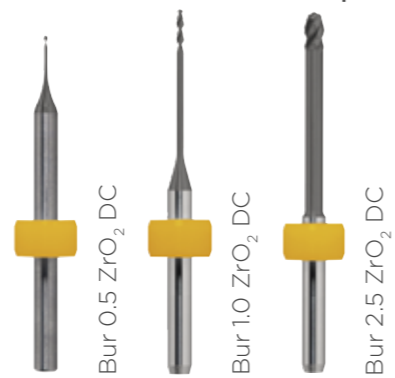

### Frese per PMMA, cera, PEEK

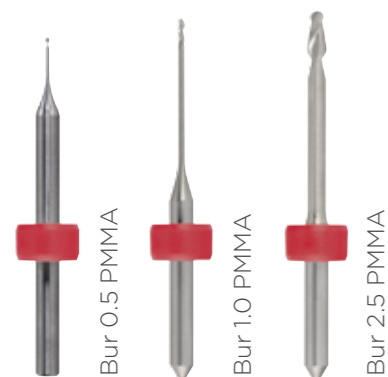

### Frese per composito

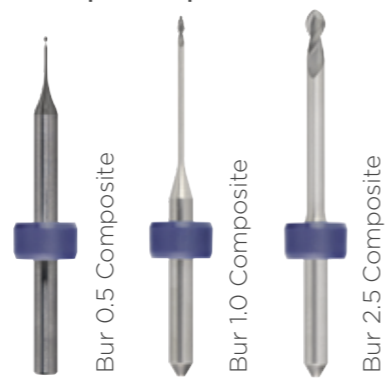

### Frese per metallo sinterizzato

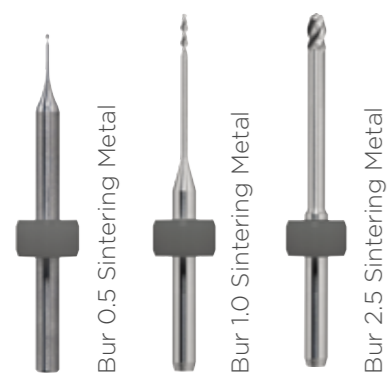

### Frese per titanio

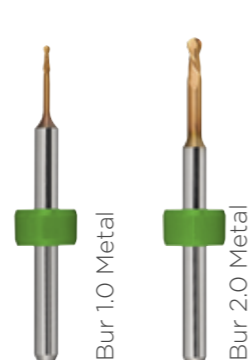

#### Touch Remote Control

Le operazioni e i menu necessari per l'azionamento della macchina sono ottimizzati per touch screen. Tutte le funzioni del software CAM per l'azionamento della macchina, come la gestione degli utensili, la configurazione della macchina, l'avvio del processo, le funzioni di manutenzione ecc., sono gestibili comodamente da un tablet PC.

Sirona

## Compatibile con altri sistemi per garantire precisione e velocità: inLab MC XL

inLab MC XL è l'unità di fresatura e molaggio veloce che offre molteplici possibilità di produzione per il laboratorio odontotecnico, con notevoli vantaggi, come l'elevata velocità e la precisione, nonché la possibilità di passare dal molaggio alla fresatura con poche e semplici operazioni. Con un'ampia scelta di materiali e svariate possibilità di impiego garantisce opzioni di produzione particolarmente flessibili ed efficienti.



### Molaggio ad alta velocità inLab

La doppia lavorazione simultanea a 4 assi consente di realizzare restauri in vetroceramica e ceramica ibrida con una velocità finora mai raggiunta (ad esempio una corona completamente anatomica in Celtra Duo in meno di 10 minuti): un fattore di successo chiave per possibili nuovi modelli di business, come la fornitura di manufatti sulla base di impronte digitali in meno di un'ora.

### Precisione di lavorazione

inLab MC XL si distingue per la precisione della lavorazione a umido. In particolare per le vetroceramiche, vengono impiegate mole con uno spessore massimo di 0,6 mm, che consentono di ottenere la massima fedeltà di riproduzione dei dettagli nelle aree oclusali e negli spazi interdentali nonché lungo il margine della preparazione.

### Varietà dei materiali

Come per tutte le unità di produzione CAD/CAM di Dentsply Sirona, anche per inLab MC XL esiste un'ampia scelta di materiali disponibili. I materiali Dentsply Sirona e quelli dei nostri partner di fornitura sono calibrati in modo ottimale per la lavorazione ad alta velocità.

### Compatibile con dati di restauri importati in formato STL

Nell'ambito del sistema inLab, l'unità inLab MC XL è perfettamente armonizzata con il software CAD inLab. In alternativa è possibile importare restauri in formato STL /XML da altri software CAD (ad esempio exocad®, 3Shape® ecc.)\*

Partner di fornitura:



VITA



3M



GC

Kuraray Noritake

COLTENE

\* Spettro limitato di indicazioni

## Processi produttivi efficienti: inLab CAM SW 16.0

Due macchine - Un flusso di lavoro perfetto: il software inLab CAM è stato sviluppato appositamente per le unità di produzione Sirona inLab MC X5 e inLab MC XL. Grazie all'interfaccia utente intuitiva, tutte le fasi di lavorazione, le configurazioni di sistema e le funzioni di manutenzione integrate sono facili e veloci da eseguire. Inoltre il software costituisce un prezioso strumento di documentazione per la gestione della qualità del laboratorio odontotecnico, fornendo tutte le informazioni essenziali sull'avanzamento del progetto, gli elementi pronti e i materiali.

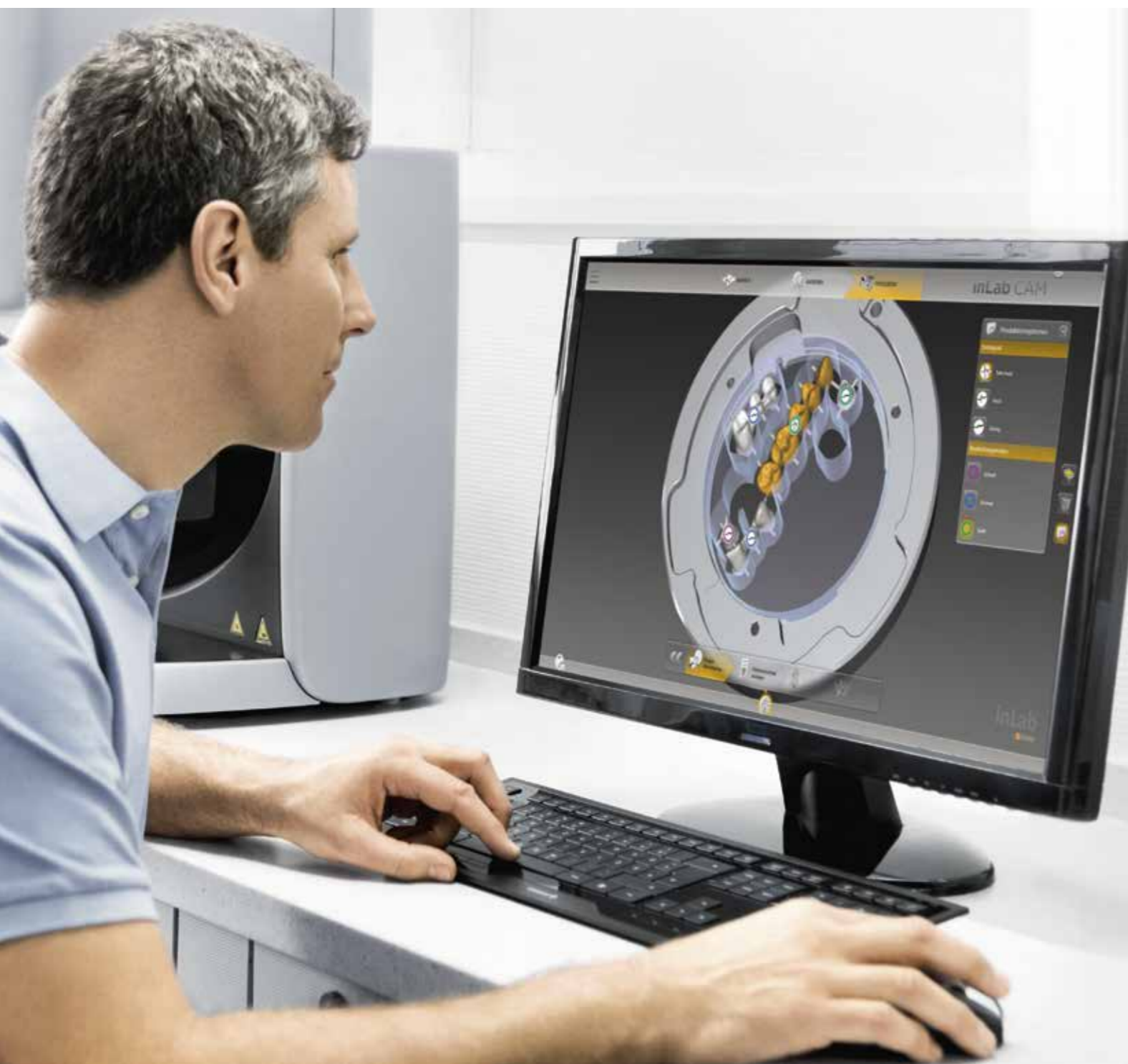

### Esemplare per efficienza e sicurezza

- Avvio del processo di lavorazione subito dopo l'inserimento dell'ordine: senza tempi di attesa per il calcolo dei percorsi di fresatura
- Gestione grafica degli utensili e dell'avvio del processo con una panoramica ottimale su pezzi da lavorare, utensili, vita utile degli utensili, magazzini utensili ecc.
- Gestione dei dischi inCoris tramite codice QR: acquisizione una tantum mediante webcam per la trasmissione automatica dei dati relativi al materiale, come nome del disco, colore, spessore, LOTTO, contrazione di sinterizzazione e altre informazioni nella panoramica utensili del software CAM



### Sfruttamento ottimale del materiale

- Numerose funzioni di posizionamento su tutti gli assi disponibili per il migliore sfruttamento del pezzo da lavorare e con controllo di collisione automatico.
- Inclinazione automatica dei restauri in base allo spessore disponibile dei dischi
- Riconoscimento automatico dei sottosquadri e funzione di adattamento individuale
- Gestione multiblocco per il posizionamento fino a un massimo di sei blocchetti di materiali diversi in un unico ordine

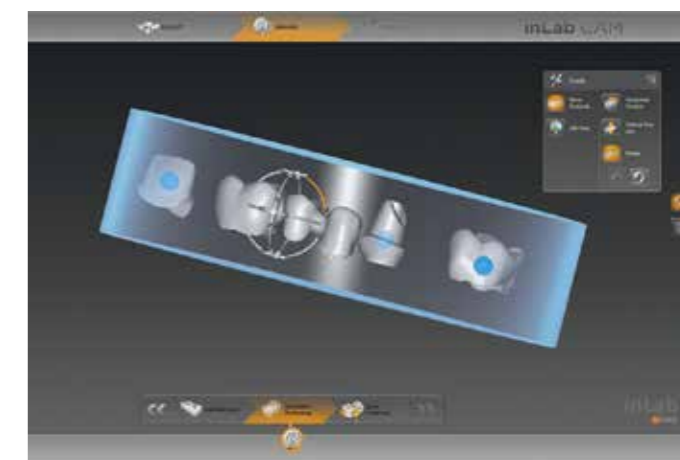

### Compatibile con altri sistemi per STL

- Importazione di dati dei restauri in formato STL su base XML da 3Shape (\*.3ox) ed Exocad (\*.constructioninfo) con informazioni essenziali come tipo di restauro, linee di preparazione, assi di inserimento, canali per le viti, numero del dente ecc.
- Spettro di indicazioni STL ampliato: importazione di manufatti implantari complessi, incluso l'inserimento dei canali delle viti e impostazione delle linee di preparazione
- Anteprima chiara e semplice inserimento dei dati

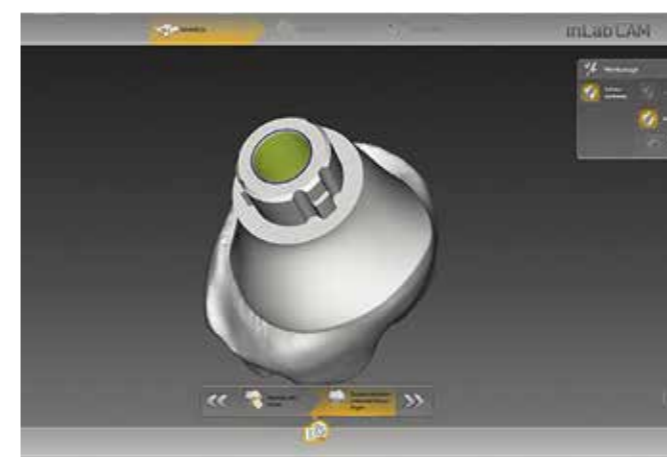

### Gestione delle macchine e degli utensili

- Strategie di fresatura e molaggio specifiche per il materiale, ad esempio per la lavorazione dei dettagli delle aree occlusali e interdentali, la qualità delle superfici o la riduzione dei perni di supporto
- Definizione individuale dei livelli di dettaglio per le diverse modalità di produzione (numero dei passaggi del processo, distanze dai percorsi e velocità di lavorazione)
- Funzioni di comando ottimizzate con controllo touch screen per l'azionamento mediante tablet PC.





# Molteplicità tecnologica combinata con un'ampia scelta: infiniDent

infiniDent è il partner centrale che fornisce servizi di produzione di restauri e modelli odontotecnici a studi con laboratorio interno e a laboratori odontotecnici in Europa. Attraverso un processo di produzione 24 ore su 24, i laboratori dotati di sistemi CAD/CAM di Dentsply Sirona o di altri sistemi compatibili hanno accesso in modo semplice, veloce e conveniente a restauri fabbricati industrialmente "made in Germany". Che si utilizzi il software inLab, lo scanner inEos X5 con un software diverso oppure un sistema CAD/CAM completo,

infiniDent integra perfettamente i componenti inLab e consente di lavorare in modo ancora più produttivo. Con le tecnologie CAD/CAM più moderne e processi validati, infiniDent produce soluzioni complete: strutture per corone e ponti in un'ampia varietà di materiali, abutment implantari e modelli di lavoro fisici da impronte digitali, tutti ovviamente coperti da una garanzia completa. Facendo parte del gruppo Dentsply Sirona, infiniDent dispone anche di una competenza maturata in più di 30 anni di esperienza nel CAD/CAM dentale.

## infiniDent. Molto più di una perfetta integrazione

I dati della progettazione digitale possono essere esportati direttamente dal modulo Protesi rimovibili del software CAD inLab 16.0 o come record di dati in formato .stl da un sistema di terzi.

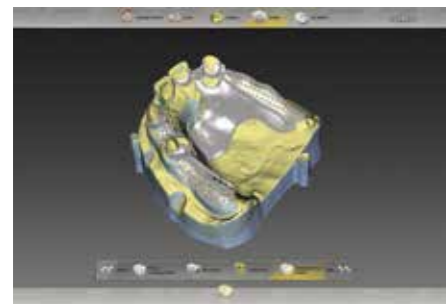

Gli abutment monocomponente personalizzati e i ponti direttamente avvitabili in titanio e cobalto-cromo possono essere progettati direttamente nel modulo Implantologia del software CAD inLab 16.0.

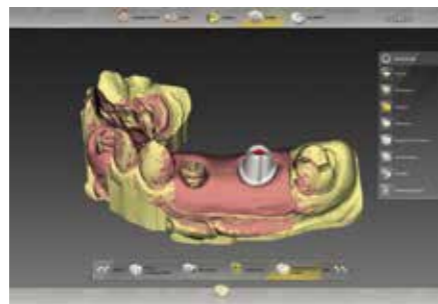

Con il plug-in inLab Splint del software CAD inLab 16.0 è possibile progettare mascherine occlusali individuali e farle realizzare da infiniDent con la massima velocità.



### inDividual PF Perché la tecnica di fusione tradizionale non è adatta al CAD/CAM.

La realizzazione di uno scheletrato con ganci in cobalto-cromo con il processo di sinterizzazione laser da parte di infiniDent fa risparmiare tempo e denaro. Il processo di produzione ottimizzato riduce al minimo il lavoro di ritocco manuale



### in laboratorio. inDividual TI/NPM Perché la precisione non deve necessariamente essere costosa.

Utilizzando processi validati e sulla base dei dati di progettazione, infiniDent produce manufatti con materiali certificati CE: senza ulteriori costi per altri software o impegnativi corsi di formazione.



### Ortho SL Perché i manufatti ortodontici richiedono una buona base.

Realizzazione di modelli in resina precisi come base per manufatti ortodontici a partire dai dati delle impronte digitali rilevate con sistemi Dentsply Sirona o di terzi.



## Centro di fresatura compatibile

In qualità di fornitore di servizi CAD/CAM compatibili, infiniDent lavora da sempre con i più diversi formati di dati compatibili. Pertanto possiamo ricevere in qualsiasi momento non solo dati nei formati Sirona, ma anche i dati digitali di progettazioni realizzate con altri software

CAD. infiniDent è un "Authorized Milling Partner" di VITA Zahnfabrik, validato da Ivoclar Vivadent AG ed è certificato DIN ISO 13485:2012.



► Ulteriori informazioni sono disponibili sul sito [www.infinidentservices.com](http://www.infinidentservices.com) o contattando il nostro servizio clienti odontotecnici al numero telefonico +49 (0) 61 51-39 61 818 (anche su whatsapp) o all'indirizzo [service@infinidentservices.com](mailto:service@infinidentservices.com)

Nota: infiniDent non è disponibile in tutti i Paesi.



## Il più veloce forno di sinterizzazione 2 in 1 : inFire HTC speed

Il forno ad alta temperatura è adatto a tutti i materiali sinterizzati che possono essere lavorati con le unità di produzione inLab. È dotato di speciali programmi di sinterizzazione speed e permette anche di sinterizzare metalli non nobili in un'unica camera.

### inFire HTC speed per la sinterizzazione di ossido di zirconio e metalli non nobili

In questa variante del forno è possibile passare in pochi secondi dalla sinterizzazione di ossido di zirconio a quella di metalli non nobili. Dopo la lavorazione, i metalli sinterizzati inCoris CC e inCoris CCB vengono sinterizzati a densità piena con argon.

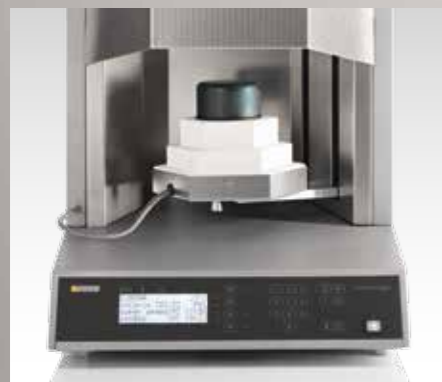

### Accendere - Selezionare il programma - Avviare il processo di sinterizzazione

inFire HTC speed è particolarmente facile da utilizzare. Corone, cappette, ponti e strutture in ossido di zirconio possono essere sinterizzati se necessario con processi speed di durata abbreviata oltre che con procedure di sinterizzazione convenzionali.

### Sinterizzazione di ceramica e metallo 2 in 1

- Sinterizzazione di ossido di zirconio e metallo non nobile presinterizzato in un unico forno
- Preprogrammato per i materiali sinterizzati Dentsply Sirona\* e dei partner di fornitura
- Speciale cappa di sinterizzazione metallica integrata nel pacchetto

### Elevata flessibilità

- Programma speed e superspeed o programma classico di sinterizzazione prolungato
- Programma speed da 90 minuti per corone singole e ponti\*\*
- Programmazione libera per la sinterizzazione prolungata o rapida
- „Dry & Speed“ sinterizzazione rapida con pre-essiccazione

### Vantaggio in termini di tempo e costi

- Solo 10 minuti per la sinterizzazione superspeed di cappette e corone in ossido di zirconio\*
- Funzione timer per "sinterizzazione notturna"
- Sinterizzazione di un massimo di 60 unità contemporaneamente

\* Per il programma validato per Cercon consultare le istruzioni per l'uso di Cercon

\*\* Tempo di sinterizzazione netto per inCoris TZI e inCoris ZI.

## Materiali CAD/CAM - Varietà di prima scelta

Le unità per laboratorio inLab MC X5 e inLab MC XL garantiscono oggi e garantiranno in futuro la produzione di un ampio spettro di indicazioni, supportate dalla più vasta scelta di materiali attualmente sul mercato. Blocchetti o dischi - Nella scelta dei materiali vige sostanzialmente la massima libertà. Inoltre le strategie di molaggio e fresatura inLab sono studiate per adeguarsi in modo ottimale ai materiali di qualità di Dentsply Sirona e dei suoi rinomati partner di fornitura, al fine di ottenere risultati affidabili e di elevata qualità.



Materiali CAD/CAM di Dentsply Sirona:



Materiali CAD/CAM di Dentsply Sirona:

### Dischi inCoris

Dischi formato standard (98,5 mm) per ossido di zirconio classico (inCoris ZI), traslucido (inCoris TZI) e traslucido precolorato (inCoris TZI C) oltre a produzione di dime chirurgiche (guida inCoris PMMA) e lavorazione di metalli non nobili sinterizzati (inCoris CCB).

### Blocchetti inCoris

Blocchetti di ossido di zirconio (inCoris ZI, inCoris TZI e inCoris TZI C) blocchetti di metalli non nobili sinterizzati (inCoris CC) di diverse misure.

### Blocchetti CEREC C e PC

Ceramica feldspatica nei colori classici per inlay, onlay, faccette e corone integrali. Variante policromatica (PC) per una stratificazione naturale di smalto, dentina, colletto.

### Blocchetti CEREC C In

Blocchetto per restauri anteriori con nucleo interno di dentina altamente cromatica coperto da uno strato esterno di smalto traslucido.

Materiali di Dentsply Sirona Prosthetics:

### Dischi Cercon®

Ossido di zirconio Cercon con True Color Technology - Precisione cromatica esclusiva per gli 16 colori classici VITA\* (98 e 105 mm).

Cercon ht - ossido di zirconio altamente traslucido per numerose indicazioni nel settore anteriore e posteriore (1200 MPa).

Cercon xt - Trasparenza extra elevata per un'estetica estremamente naturale soprattutto nel settore anteriore (750 MPa).

### Dischi in PMMA

Dischi in PMMA (polimetilmetacrilato) per la realizzazione di provvisori in casi complessi o per fasi di guarigione prolungate. Disponibili nella versione multistrato e precolorata nei 16 colori VITA\* e Bleach. Molaggio efficace, pulizia semplice, fluorescenza naturale, biocompatibili.

Dischi in PMMA per la realizzazione di restauri con la tecnica di fusione e di pressatura. L'adattamento può essere verificato intraoralmente.

### Dischi di cera

Dischi di cera di alta qualità per la realizzazione di restauri con la tecnica di fusione e di pressatura. Calcinabili senza residui.

### Blocchetti Celtra® Duo

La nuova generazione di vetroceramica ad alta resistenza - silicato di litio rinforzato con ossido di zirconio (ZLS). Combinazione insuperabile di estetica e resistenza, perfetta corrispondenza cromatica VITA\*, lavorazione semplice e rapida.

\* VITA è un marchio registrato di VITA Zahnfabrik

► Per maggiori informazioni sull'offerta di materiali di Dentsply Sirona CAD/CAM e Dentsply Sirona Prosthetics contattare il rivenditore di zona o consultare le relative brochure informative.

## Impronte digitali dallo studio dentistico al laboratorio Sirona Connect

Le impronte digitali hanno un nome: Sirona Connect di Dentsply Sirona – La soluzione di gran lunga più innovativa e affidabile per dentisti e odontotecnici che desiderano ampliare la connessione digitale alla moderna odontoiatria. Con la configurazione economica di fasi di lavorazione nello studio dentistico e in laboratorio per la realizzazione di protesi qualitativamente ed esteticamente superiori, a beneficio del paziente.



Dentsply Sirona, leader nel settore delle impronte digitali intraorali, offre non solo una delle migliori fotocamere intraorali sul mercato, ma anche un sistema di presa d'impronta digitale già collaudato migliaia di volte in tutto il mondo: CEREC. Affermatosi con successo per la protesizzazione rapida in una sola seduta nello studio dentistico, CEREC è anche il numero 1 per quanto riguarda le connessioni digitali nel laboratorio odontotecnico, per strategie di trattamento flessibili in caso di indicazioni particolarmente complesse.

### Impronte facili grazie a CEREC Omnicam

La più piccola telecamera intraorale presente sul mercato offre scansioni senza impiego di polvere e funzionamento semplice. Il design sottile e le dimensioni ridotte della testina della telecamera consentono di raggiungere senza problemi anche il settore posteriore.

- Ripresa fluida
- Utilizzo intuitivo ed ergonomicamente ottimale
- Ripresa della sostanza naturale del dente e della gengiva senza applicazione di rivestimenti
- Dati di impronta precisi visualizzati in 3D con colori naturali
- Nessun costo aggiuntivo

### Sirona Connect per lo studio dentistico

#### Vantaggi per lo studio dentistico

- Concetto di trattamento moderno, orientato al paziente
- Elevato comfort del trattamento Elimina il problema dei conati di vomito nel paziente
- Particolarmente semplice da utilizzare
- Procedura precisa e veloce: presa dell'impronta e invio
- Integrazione ottimale nel flusso di lavoro dello studio dentistico e successiva assegnazione dell'ordine al laboratorio
- Qualità del laboratorio documentata, a vantaggio del paziente

#### Vantaggi per il laboratorio odontotecnico

- Produzione precisa della protesi sulla base dei dati dell'impronta digitale intraorale
- Risparmio di tempo grazie alla comunicazione immediata e diretta con il dentista anche durante la seduta del paziente.
- Vantaggio economico dovuto alle opzioni di produzione flessibili.
- Potenziale di ottimizzazione rispetto a costi di logistica, reclami, igiene, opzioni di produzione senza modello.



### Servizio di progettazione per l'utente

**CEREC**  
Non è sempre il restauro finito quello che viene rispedito dal laboratorio. Grazie alle funzioni di progettazione digitali, i laboratori possono ricevere i record di dati intraorali attraverso il portale Sirona Connect, progettare il manufatto desiderato con il software inLab e rispeditare il record di dati di progettazione allo studio dentistico CEREC per la lavorazione finale. Un servizio digitale, che consente di risparmiare tempo prezioso allo studio dentistico, in termini di durata del trattamento, e che riconosce il know-how dell'odontotecnico.

## Flusso di lavoro digitale con Sirona Connect

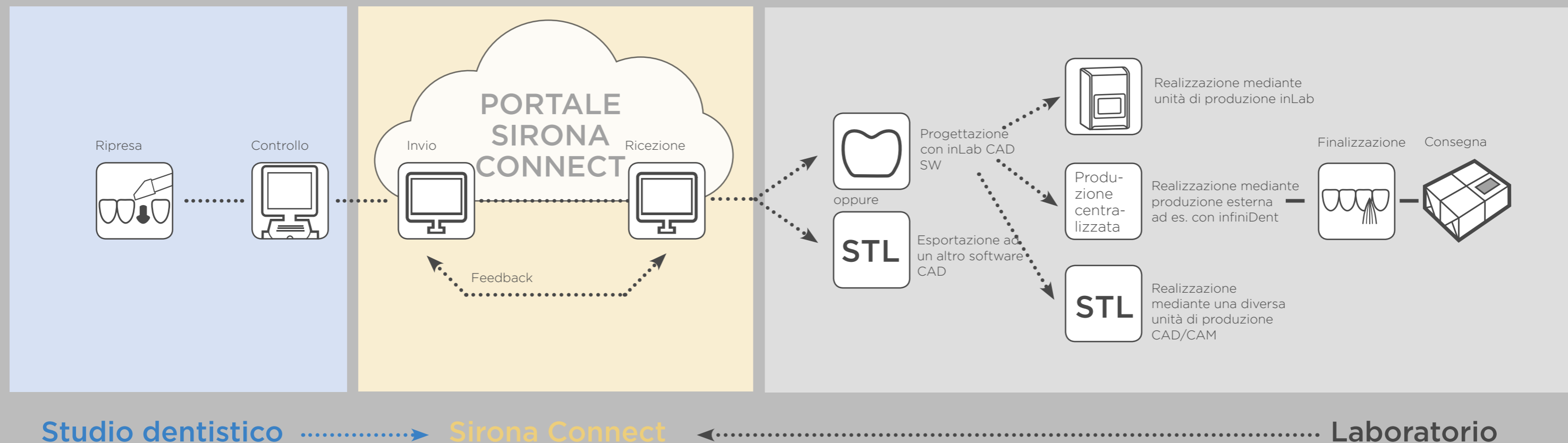

Il flusso di lavoro digitale Sirona Connect è molto vantaggioso per il laboratorio odontotecnico. La trasmissione diretta e gratuita dei dati è più precisa, più igienica e più veloce di qualsiasi portaimpronta. È possibile concentrarsi sulle proprie competenze: la produzione di protesi di elevata qualità. Le interfacce aperte lasciano al professionista enorme libertà rispetto ai processi produttivi.



### Flessibilità nel design

Dopo la ricezione e la verifica degli ordini Sirona Connect, il laboratorio odontotecnico può iniziare immediatamente la progettazione con il software CAD inLab. In alternativa, il record di dati del modello 3D viene esportato mediante l'interfaccia opzionale STL inLab per la progettazione con un software CAD diverso.

### Flessibilità nella realizzazione del modello

Sulla base dei continui sviluppi dei preziosi materiali CAD/CAM per protesi monolitiche, oggi è già possibile, in molti casi di presa dell'impronta digitale, fare a meno del modello di lavoro fisico.

In caso di necessità i dati 3D del modello ricevuti possono essere trasmessi alla centrale di produzione del modello infiniDent di Dentsply Sirona oppure a un'unità di produzione alternativa, ad esempio una stampante 3D, mediante l'esportazione dei dati in formato STL.



### Flessibilità nella produzione

Per un processo CAD/CAM costante all'interno del sistema inLab sono disponibili due unità di produzione, libera e completa nella scelta dei materiali, aperta e produttiva:

- inLab MC X5: 5 assi, lavorazione a secco e a umido, fresatura e molaggio, lavorazione di blocchetti e dischi.
- inLab MC XL: 4 assi, lavorazione a umido, fresatura e molaggio, lavorazione di blocchetti, produzione High-Speed

Il software inLab è compatibile con altri sistemi. Questo significa che il laboratorio odontotecnico può scegliere il percorso produttivo diretto dopo la ricezione dei dati e l'esportazione in formato STL ad un altro software CAD. Oppure la progettazione viene eseguita inizialmente con il software CAD inLab e successivamente viene esportata all'unità di produzione di un terzo fornitore.

In alternativa è possibile ricorrere alla produzione centralizzata infiniDent di Dentsply Sirona: per la lavorazione dei dati di progettazione inLab direttamente dal software inLab oppure mediante la trasmissione in formato STL da un altro software CAD.

## Dati tecnici

inEos X5	
Misura (L x A x P) in mm	474 x 735 x 460
Peso	40 kg
Tensione di rete	100-240 V
Potenza assorbita	150 W
Procedura di scansione	Proiezione digitale di luce strutturata
Materiale di scansione	Tutti i gessi dentali comuni (eccetto i materiali fortemente assorbenti, riflettenti o trasparenti)
Interfacce	USB 2.0
Collegamento alla rete	mediante scanner-PC: LAN/WLAN (opzionale)

inFire HTC speed con opzione Superspeed e metallo (EU)	
Accessori	<ul style="list-style-type: none"> <li>Vaschetta di sinterizzazione Speed, supporto e pinza per vaschetta di sinterizzazione</li> <li>Perle di sinterizzazione ossido di zirconio</li> <li>Crogiolo superspeed, rivestimento Superspeed, pinza per crogiolo, ripiano ignifugo per crogiolo</li> </ul>
Opzioni	<ul style="list-style-type: none"> <li>Perle di sinterizzazione metallo non nobile</li> <li>Sistema di vaschette di sinterizzazione per metallo non nobile inCoris CC</li> <li>Argon Gas Management</li> </ul>
Tipi di programmi	<ul style="list-style-type: none"> <li>Speed</li> <li>Superspeed</li> <li>Sinterizzazione convenzionale</li> <li>Pre-essiccazione e sinterizzazione Speed</li> <li>Pre-essiccazione e programmazione individuale</li> <li>Programma di manutenzione (pulizia della camera del forno e rigenerazione dello strato di ossido di silicio degli elementi riscaldanti)</li> <li>Funzione autostart</li> </ul>
Misure (L x H x P)	500 x 802 x 565 mm
Peso	80 kg
Tensione di alimentazione	200-240 V
Frequenza di rete	50/60 Hz
Potenza nominale	2500 W
Temperatura di sinterizzazione massima	1.650°C

Indicazioni	inLab MC X5	inLab MC XL
Faccette, inlay, onlay, corone singole, cappette	x	x
Strutture per ponti, ponti	x	x
Ponti per arcata completa	x	-
Corone telescopiche, attacchi, barre	x	x
Abutment, molati da blocchetti meso	x	x
Abutment, fresati da disco	x	-
Abutment, fresati da preformato in titanio	x	-
Ponti implantari	x	-
Mascherine	x	-
Dima chirurgica (singola)	x	x
Dima chirurgica (multipla)	x	-
Modelli	-	x

Per la lavorazione di restauri da dati importati in formato STL/XML lo spettro di indicazioni è limitato.

	inLab MC X5	inLab MC XL
<b>Informazioni generali</b>		
Larghezza x Altezza x Profondità	590 x 810 x 580 mm	700 x 425 x 420 mm
Peso	87 kg	43 kg
Pressione aria compressa richiesta	min. 7 bar	-
Quantità aria compressa richiesta	min. 50 l/min*	-
Livello di rumorosità	< 63 dB(A)	< 65 dB(A)
<b>Cinematica</b>		
Assi	5	4
Angolo di registrazione posizione asse A	360°	± 180°
Angolo di registrazione posizione asse B	± 30° **	15°
<b>Forme dei materiali</b>		
Blocchetti	40 x 19 x 12mm	85 x 40 x 22mm
Numero massimo blocchetti per processo	6	1
Dischi (forma)	98/98,5 mm con spalla	-
Dischi (altezza)	fino a 30 mm**	-
Apertura ai materiali	sì	non esplicita
<b>Gestione utensili</b>		
Cambio utensile automatico	sì	no
Numero massimo utensili per processo	6	2(4)
Magazzino utensili intercambiabile gestibile da software	sì	no
<b>Tipi di materiali</b>		
Ossido di zirconio	x	x
PMMA	x	x
Cera	x	-
Composito	x	x
Ceramica ibrida	x	x
Vetroceramica (con opzione a umido)	x	x
Ceramica al disilicato di litio (con opzione a umido)	x	x
CoCr sinterizzato	x	x
Preformati in titanio	x	-

\* 80 l/min. consigliato\*\* a partire da Service Pack inLab CAM SW 16.1

## Dentsply Sirona

Sirona Dental Systems GmbH  
Fabrikstraße 31, 64625 Bensheim, Germania  
dentsplysirona.com

## Soluzioni procedurali

Prevenzione  
Restauro  
Ortodonzia  
Endodonzia  
Impianti  
Protesi

## Autorizzazione delle tecnologie

CAD/CAM  
Imaging  
Centri di trattamento  
Strumenti