

Smile Line ☺

made in switzerland

«Il futuro non è
ciò che ci accadrà,
ma ciò che faremo»

(Henri Bergson 1859-1941)

Questa citazione ha sicuramente senso per tutti noi, data la vertiginosa mutazione tecnologica iniziata qualche anno fa nel nostro settore. Per non lasciarsi sopraffare troppo rapidamente, abbiamo tutti dovuto prendere delle decisioni e fare delle scelte per il nostro avvenire.

Si tratta innanzitutto di scelte tecnologiche, ma non solo. Le scelte si fanno anche sul piano umano e su quello della comunicazione. Più che mai, se lo scopo è la ricerca dell'eccellenza, un partenariato forte ed un vero lavoro di squadra tra laboratorio, studio dentistico e paziente sono al centro delle vostre preoccupazioni.

E' con questa forte convinzione che, quest'anno ancora, la Smile Line innova con una nuova apparecchiatura totalmente inedita ed unica, che rende la comunicazione veramente facile: la «Smile Lite MDP», presentata sulle pagine 50-51.

Foggiare l'avvenire è anche una questione di scelta personale in termini di formazione continua, al fine di immagazzinare conoscenze, di acquisire ancor più esperienza e promuovere degli scambi di qualità.

E' per favorire questo tipo di emulazione che la Smile Line ha da poco investito nella creazione di un centro di formazione, all'avanguardia in termini di design e di modernità, da scoprire sulle ultime pagine di questo catalogo. L'abbiamo creato per offrirvi delle possibilità di perfezionamento e di incontro con degli esperti internazionali in un ambiente unico e ci auguriamo di avere il piacere di accogliervi molto presto. (Il programma dei corsi del centro di formazione è sempre aggiornato e disponibile in linea: www.smileline.ch).

Infine, se il successo di ogni azienda passa indiscutibilmente dall'innovazione e dalla promozione di progetti, la nostra passione resta sempre l'essenza primaria per realizzarli.

Più che ogni altra cosa, ci auguriamo che questa passione accompagni quotidianamente anche voi, come avviene qui alla Smile Line!

Con tutti i nostri auguri di successo e augurandovi una piacevole lettura.

Olivier Schaeren
CEO Smile Line SA



I CREATE...
WE CREATE

www.smileline.ch

SMILELINE 2017



INDICE

STRUMENTI PER CERAMICA	04-19
Manici e moduli di base	06-07
Moduli pennelli e strumenti per ceramica	08-09
Set di strumenti per ceramica	10
Equilibrium	11
FlexMount	12-13
Pennelli N.era	14-15
N.era bRRRush	16-17
N.era [Njoy]	18
H ₂ O	19
PIASTRE PER CERAMICA	20-31
Wet'n'Dry SlimPad	22-25
Wet'n'Dry EVO3	26-27
U-mid Classic	28
U-mid EVO 3	29
Tinto	30-31
CERA E COMPOSITO	32-39
Set e moduli di strumenti universali e per cera	34
Cere High Precision	35
Stampi in silicone N-Architect Anteriors	36
Stampi in silicone N-Architect Posteriors	37
Set e moduli di strumenti per compositi	38
Compo-Brush	39
ACCESSORI IMPIANTOLOGIA	40-45
Implant drivers, cacciaviti d'impianto per laboratorio	42-43
Sidekick, cacciaviti d'impianti per studio	44-45
RILEVAZIONE COLORE, FOTOGRAFIA	46-55
Smile Lite	48-49
Smile Lite MDP	50-51
Flexipalette	52
Photo-CAD	53
My Shade Guide	54
Campionatore	55
ACCESSORI	56-65
Micro-Vibes	58
United Colors by D.Vinci	59
Golden Section	60-61
venerME	62
Holding Gel	63
Zir.Care	64
Organ.ez	65
CONCLUSIONE	66-67
CENTRO DI FORMAZIONE	68

STRUMENTI PER CERAMICA

SMILELINE 2017



Modulabili al 100%

INSTRUMENT

BY SMILE LINE

SMILELINE 2017

Eccellenza ed ergonomia

Fuori norma ed esclusiva, **INSTRUMENT by Smile Line** è una linea di strumenti modulabili al 100% che consente una personalizzazione pressoché senza limiti.

Su più di 10 pagine, vi mostriamo la quintessenza della strumentazione per il ceramista, cominciando qui dalle varie possibilità a livello dei manici. Sono tutti fabbricati con la più grande cura a partire da **materiali nobili e di massima qualità**: alluminio anodizzato nero, fibra di carbonio e tre essenze diverse di legno prezioso.

A voi la scelta di quello che corrisponde meglio alla vostra personalità e temperamento!

MANICI

ALLUMINIO ANODIZZATO NERO



4000-As
Manico alluminio anodizzato corto

4000-A
Manico alluminio anodizzato standard

4000-AH
Manico alluminio anodizzato lungo/conico

FIBRA DI CARBONIO



4100-CAs
Manico in carbonio corto

4100-CA
Manico in carbonio standard

4100-CAL
Manico in carbonio lungo/conico

PALISSANDRO



4100-PAs
Manico palissandro corto

4100-PA
Manico palissandro standard



4100-PAL
Manico palissandro lungo/conico

EBANO



4100-EBs
Manico ebano del Mozambico corto

4100-EB
Manico ebano del Mozambico standard



4100-EBL
Manico ebano del Mozambico lungo/conico

LEGNO DI VIOLETTA



4100-VIs
Manico legno di violetta corto

4100-VI
Manico legno di violetta standard

4100-VIL
Manico legno di violetta lungo/conico



4000-B
Coda strumento lunga



4000-BS
Coda strumento corta



4000-BC
Coda strumento troncata

**MODULI PENNELLI
E STRUMENTI PER CERAMICA**

S.MILELINE 2017

Altissima qualità
e precisione

I nostri pennelli in puro pelo di martora Kolinsky, selezionato e testato, sono gli alleati quotidiani nella vostra ricerca di eccellenza.

Le nostre spatole, gli strumenti di applicazione o di taglio, le pinze sono diventati indispensabili per migliaia di ceramisti in tutto il mondo.



4100-XR Pennello Kolinsky #8-R	4100-XLT Pennello Kolinsky #8-LT	4000-V6 Modulo pennello Kolinsky #6 4001-V6 [2 pz] Punte di ricambio #6	4000-W Modulo pennello Kolinsky #4 4001-W [3 pz] Punte di ricambio #4	4000-MOS Modulo pennello Kolinsky #3, S.Mosconi	4000-N Modulo pennello glasura #2 4001-N [5 pz] Punte di ricambio #2	4000-O Modulo pennello stains #3/0 4001-O [5 pz] Punte di ricambio #3/0	4000-VD Modulo pennello DUST	4000-SG1 Modulo Soft-Grip semplice 4010-SG1 Strumento completo (4000-A + BS + SG1)	4000-SG2 Modulo Soft-Grip doppio 4010-SG2 Strumento completo (4000-A + BS + SG2)	4000-SG3 Modulo Soft-Grip mini 4010-SG3 Strumento completo (4000-A + BS + SG3)	4000-ZR Modulo spatola zirconio	4000-OP1 Modulo strumento per opachi, biglia Al ₂ O ₃ piccola 4001-OP1 Biglie di ricambio [2 pz]	4000-OP2 Modulo strumento per opachi, biglia Al ₂ O ₃ grande 4001-OP2 Biglie di ricambio [2 pz]	4000-R Modulo condensatore, estrattore pins	4000-Q Modulo spoon lungo
---	---	---	---	---	--	---	---	---	---	---	--	--	---	---	-------------------------------------

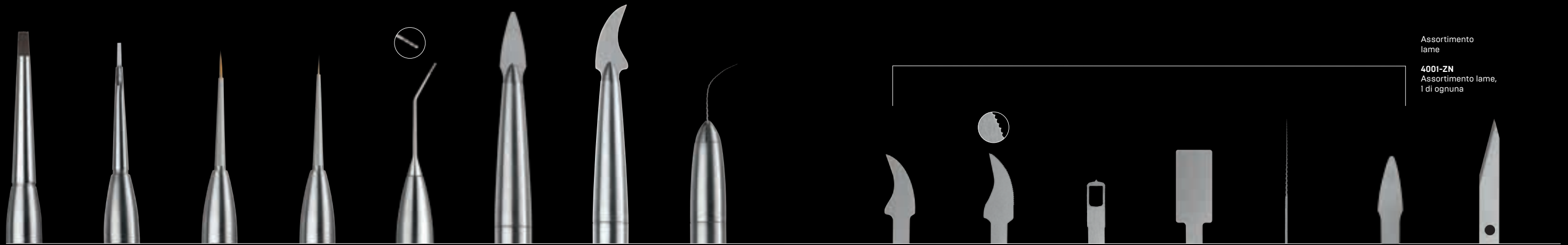

4000-LO Modulo pennello opaco largo 4001-LO [5 pz] Punte di ricambio	4000-M Modulo pennello opaco 4001-M [5 pz] Punte di ricambio	4000-Sy0 Modulo pennello SynTec #0 4001-Sy0 [5 pz] Punte di ricambio #0	4000-Sy3/0 Modulo pennello SynTec #3/0 4001-Sy3/0 [5 pz] Punte di ricambio #3/0	4000-STE Modulo sonda graduata 0.5 mm per ceramica cruda	4000-P5 Modulo spatola flessibile 0.1 mm	4000-P Modulo lama ceramica	4000-CR Modulo lima Hedstroem	4001-P Lama standard 75 µ [5 pz]	4001-P1 Lama micro-dentellata 75 µ [5 pz]	4001-P2 Lama perforata 75 µ [5 pz]	4001-P3 Lama neutra 75 µ [5 pz]	4001-P4 Lima Hedstroem [3 pz]	4001-P5 Spatola flessibile 0.1 mm [5 pz]	4001-CS Lama scalpello [10 pz]
--	--	--	--	--	---	--	--	---	--	---	--	--	---	---

Assortimento
lame

4001-ZN
Assortimento lame,
1 di ognuna

PORCELAIN INSTRUMENT SET

SMILELINE 2017

Il «Set Ceramica» è stato realizzato per soddisfare le vostre necessità. Una parte degli strumenti che lo compongono è il puro risultato dello sviluppo e dell'innovazione della Smile Line: spatola ZR, strumento per opachi, Soft-Grip, condensatore. Altri invece sono più tradizionali, come per esempio gli strumenti per il taglio (cut-back): lame extra-sottili, lima, spoon.

Ogni punta Kolinsky è di prima scelta e severamente controllata secondo una nuova procedura messa in atto con il nostro fabbricante di pennelli.

Siamo sicuri che questo set di strumenti vi seguirà per anni... e che molti vi invidieranno!

Importante: per chi preferisce lavorare la ceramica con i nostri esclusivi pennelli N.era, lo stesso set esiste in «configurazione N.era» invece di Kolinsky.

Semplicemente
perchè amate
il vostro lavoro



Descrizione	N. art.
Set di strumenti per ceramica: pennelli in Kolinsky di prima qualità (#8-R & #3/0), un totale di 8 strumenti su 6 manici in alluminio anodizzato nero, assortimento di lame extra-sottili, tessuto micro-fibra	14050-K
Set di strumenti per ceramica: pennelli in fibra N.era (#8-R & #1), un totale di 8 strumenti su 6 manici in alluminio anodizzato nero, assortimento di lame extra-sottili, tessuto micro-fibra	14050-N
Astuccio per strumenti vuoto in cartone laminato opaco, chiusura con calamita, tessuto micro-fibra	14999



EQUILIBRIUM

Un supporto
da tavolo degno dei vostri
strumenti personali



Descrizione	N. art.
Equilibrium, supporto da tavolo per strumenti (solo)	14002

Equilibrium associa acciaio inossidabile, alluminio e un pannello composito. La sua costruzione ed il suo **design con la particolare inclinazione** gli conferiscono un'eleganza unica ed originale. Messo in evidenza sul vostro tavolo, non lascerà nessuno indifferente!



FLEXMOUNT

Semplice – come ogni
idea brillante

SMILELINE 2017

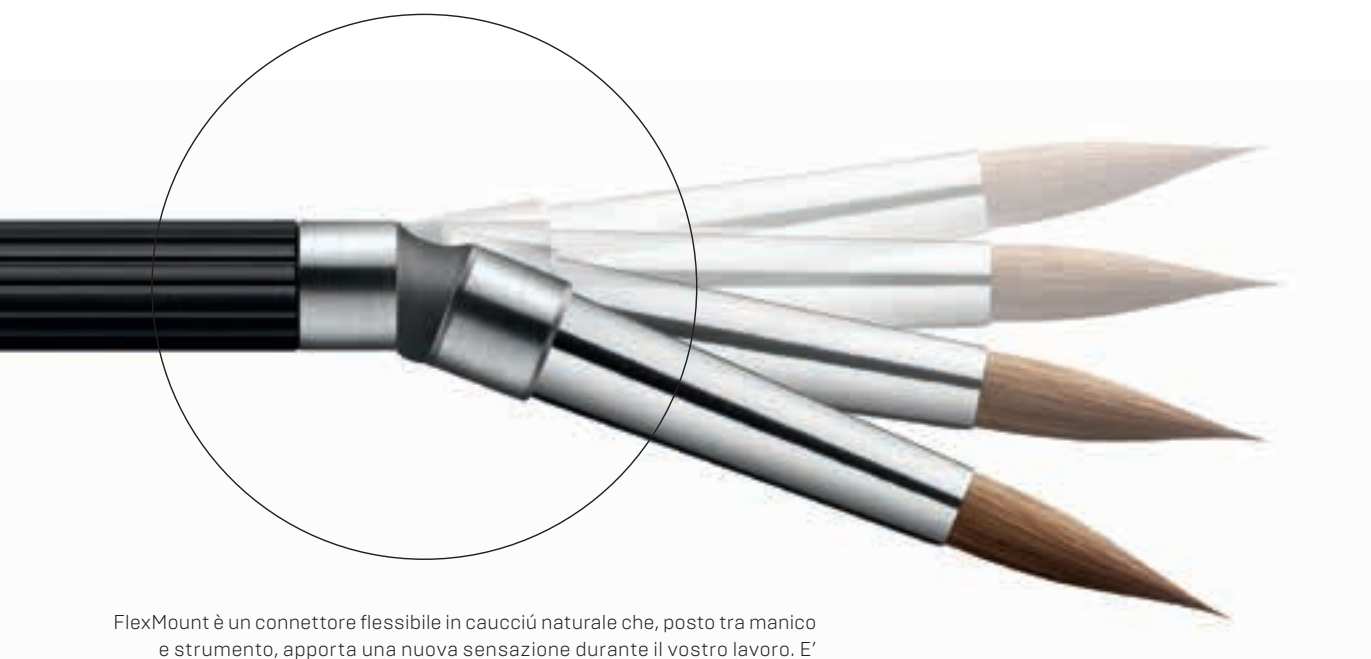

FlexMount è un connettore flessibile in caucciù naturale che, posto tra manico e strumento, apporta una nuova sensazione durante il vostro lavoro. E' stato creato particolarmente per la nostra spatola ZR in zirconio ed i nostri pennelli per la stratificazione della ceramica.

Con un pennello Smile Line: basta uno «schiocco» delle dita sulla ghiera del pennello per attivarne la parte anteriore e, grazie all'azione del FlexMount, si otterrà **un'accelerazione dell'umidità verso la punta**, che sarà anche rimessa in forma.

Con la spatola ZR: il FlexMount funziona **come un ammortizzatore** e conferisce a questo strumento sicurezza e maggior comfort di lavoro durante la miscela della ceramica o degli stains.



CONNETTORE FLESSIBILE



FL-4000
Connettore flessibile
(2 pz)

PUNTE



4000-ZR
Spatola in zirconio,
modulo



4201-SF-8
Punta pennello N.era
#8, ghiera corta
(2 pz)



4000-SF-8R
Punta pennello
Kolinsky #8R,
ghiera corta



4000-SF-6
Punta pennello
Kolinsky #6,
ghiera corta



FL-4020-ZR
Spatola in zirconio su
connettore flessibile



FL-4220-SF-8
Punta pennello N.era
#8, ghiera corta, su
connettore flessibile



FL-4020-SF-8R
Punta pennello
Kolinsky #8R, ghiera
corta, su connettore
flessibile



FL-4020-SF-6
Punta pennello
Kolinsky #6, ghiera
corta, su connettore
flessibile

CONNETTORE FLESSIBILE CON PUNTE

Nota: per aumentare l'elasticità dell'azione FlexMount, raccomandiamo le nuove punte di pennello «SF» (Short Ferrule) con ghiera più corta.

Per approfittare pienamente della tecnologia FlexMount, vi proponiamo diversi sets di strumenti già composti, ognuno comprendente una spatola ZR ed un pennello per la lavorazione della ceramica.

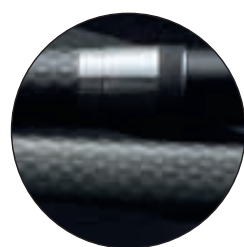

FIBRA DI CARBONIO

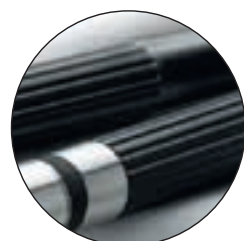

ALLUMINIO ANODIZZATO

SETS MANICI IN FIBRA DI CARBONIO

N. art.

Set di 2 strumenti per ceramica (pennello Kolinsky #6 & spatola zirconio) su connettore flessibile – Manici in fibra di carbonio

FL-14150-CA6

Set di 2 strumenti per ceramica (pennello Kolinsky #8R & spatola zirconio) su connettore flessibile – Manici in fibra di carbonio

FL-14150-CA8K

Set di 2 strumenti per ceramica (pennello N.era #8 & spatola zirconio) su connettore flessibile – Manici in fibra di carbonio

FL-14150-CA8N

SETS MANICI IN ALLUMINIO ANODIZZATO

N. art.

Set di 2 strumenti per ceramica (pennello Kolinsky #6 & spatola zirconio) su connettore flessibile – Manici in alluminio anodizzato nero

FL-14150-6

Set di 2 strumenti per ceramica (pennello Kolinsky #8R & spatola zirconio) su connettore flessibile – Manici in alluminio anodizzato nero

FL-14150-8K

Set di 2 strumenti per ceramica (pennello N.era #8 & spatola zirconio) su connettore flessibile – Manici in alluminio anodizzato nero

FL-14150-8N

N.ERA BRUSHES

SMILELINE 2017

8-MACCHIATO 6-CAPPUCCINO 4-MOKA 1-RISTRETTO



4200-8 N.era #8 Pennello completo	4200-6 N.era #6 Pennello completo	4200-4 N.era #4 Pennello completo	4200-1 N.era #1 Pennello completo
4201-8 Punte di ricambio N.era #8 (2 pz)	4201-6 Punte di ricambio N.era #6 (2 pz)	4201-4 Punte di ricambio N.era #4 (2 pz)	4201-1 Punte di ricambio N.era #1 (2 pz)

Precisione nella lavorazione della ceramica: oltrepassare i limiti conosciuti!

N.era come «nera» in italiano (il colore della ghiera) o «New Era» (nuova era in inglese). I pennelli N.era della Smile Line sono innovativi, fabbricati con una fibra artificiale innovativa, esclusiva e mai vista prima nell'industria dentale. Si tratta infatti di un filamento di tipo poliammidico sottoposto a diversi e particolari trattamenti chimici.

Vi sarà sicuramente **difficile trovare un altro pennello che abbia al tempo stesso una punta tanto aguzza, stabile e nervosa**. I commenti dei nostri laboratori pilota e dei numerosi utilizzatori sono pieni di elogi e molto entusiasti. I pennelli N.era offrono un nuovo comfort di lavoro ed **oltrepassano i limiti conosciuti finora in termini di precisione durante la stratificazione della ceramica**.

Un altro vantaggio unico: è sufficiente passare la punta del pennello N.era al vapore per rigenerarla: ne uscirà come nuova. E' anche grazie a questo che i pennelli N.era durano a lungo, molto a lungo.



4200-Asst
Set completo di 4 pennelli N.era:
8-Macchiato, 6-Cappuccino, 4-Moka, 1-Ristretto

Descrizione	N. art.
Manico alluminio - Macchiato	4000-AH-MAC
Manico alluminio - Cappuccino	4000-AH-CAP
Manico alluminio - Moka	4000-AH-MOK
Manico alluminio - Ristretto	4000-AH-RIS

N.ERA BRRRUSH

SMILELINE 2017

La linea bRRRush possiede la rivoluzionaria punta N.era, ma sul manico è stata creata una **«zona di vibrazione»**.

Passando l'unghia del dito indice su questa superficie zigrinata, si crea una microvibrazione che si prolunga fino all'estremità della punta del pennello. La piccola porzione di ceramica sul vostro pennello si trasformerà così in una goccia, molto facile deporre sul vostro lavoro (vedere il video sul nostro sito www.smileline.ch).

Il vantaggio di questa tecnica risiede nel fatto che si integra molto meno aria nella ceramica durante la stratificazione, **sinonimo di meno porosità dopo la cottura.**



4200-bRRR-8
N.era bRRRush #8,
pennello completo

4200-bRRR-6
N.era bRRRush #6,
pennello completo

4200-bRRR-4
N.era bRRRush #4,
pennello completo

4201-8
Punte di ricambio
#8 (2 pz)

4201-6
Punte di ricambio
#6 (2 pz)

4201-4
Punte di ricambio
#4 (2 pz)

Pre-condensate
le vostre masse ceramiche



Descrizione	N. art.
Manico alluminio bRRRush	4000-AH-bRRR



4200-bRRR-1
N.era bRRRush #1,
pennello completo

4201-1
Punte di ricambio #1,
2 pz



4200-bRRR-Asst
N.era bRRRush
set completo:
#8, #6, #4, #1

[NJOY] N.ERA

La versione ultra-leggera del pennello N.era

Su richiesta di alcuni clienti, la Smile Line ha completato la gamma di pennelli N.era con [Njoy]: **colore, allegria, freschezza, ma anche pennelli ultra-leggeri!**

Il manico [Njoy] è cavo, iniettato in ABS termoplastico e ricoperto di un sottile strato di silicone, estremamente morbido al tatto e con una presa impareggiabile.

IL VOSTRO SET PERSONALIZZATO

La filosofia [Njoy] vi permette di **comporre un set di pennelli secondo i vostri gusti personali**. E' sufficiente scegliere quale colore di manico desiderate per ognuna delle quattro grandezze di punta (i numeri degli articoli sono a destra): il vostro fornitore Smile Line comporrà il vostro set personale!

Importante: Le punte dei pennelli [Njoy] N.era non sono sostituibili. Abbiamo preferito questa opzione allo scopo di ridurre al massimo il loro peso ed in questo modo si evita anche la fabbricazione di un componente del pennello, con un impatto favorevole sul loro costo.



SMILELINE 2017

Mojito

#8 4200-MOJ-8	#4 4200-MOJ-4
#6 4200-MOJ-6	#1 4200-MOJ-1

Bloody Mary

#8 4200-BLO-8	#4 4200-BLO-4
#6 4200-BLO-6	#1 4200-BLO-1

Sex on the beach

#8 4200-SOB-8	#4 4200-SOB-4
#6 4200-SOB-6	#1 4200-SOB-1

Cosmopolitan

#8 4200-COS-8	#4 4200-COS-4
#6 4200-COS-6	#1 4200-COS-1

Blue Lagoon

#8 4200-LAG-8	#4 4200-LAG-4
#6 4200-LAG-6	#1 4200-LAG-1

Yellow cab

#8 4200-YEC-8	#4 4200-YEC-4
#6 4200-YEC-6	#1 4200-YEC-1

H₂O

Igiene, logica, ergonomia

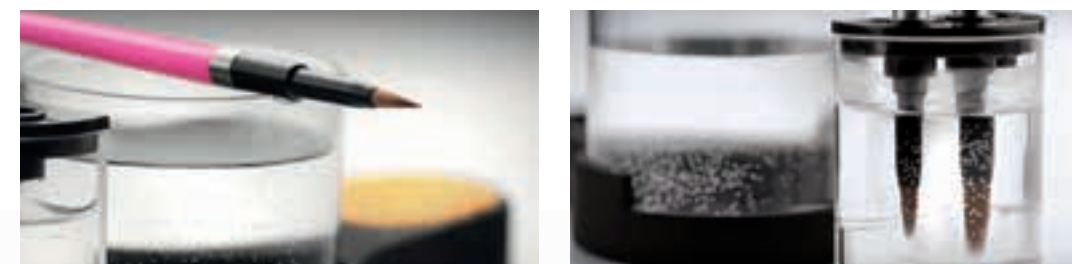

H₂O è l'accessorio indispensabile che completa il posto di lavoro della ceramica, a destra o a sinistra della vostra piastra. Questo accessorio universale vi permette di **sciogliere il vostro pennello** in acqua pulita, di lisciarlo su una spugna in viscosa **per dare alla punta una forma affilata** ed infine di **ripulirlo verticalmente** in un recipiente indipendente per evitare che si asciughi.

Tutti i componenti dell' H₂O sono indipendenti l'uno dall'altro, in modo da poter cambiare l'acqua del contenitore principale senza dover toccare il recipiente di stoccaggio o viceversa.

Grazie al design della base, si può ruotare il recipiente di stoccaggio di 60°, per posizionarlo come più comodo per voi ed è quindi adatto anche alle persone mancine.



Descrizione	N. art.
H ₂ O set completo: base nera, contenitore rotondo, recipiente di stoccaggio con coperchio, spugna in viscosa [2 pz]	4400
Contenitore rotondo	4410
Recipiente di stoccaggio con coperchio	4420
Spugna in viscosa [2 pz]	4430

PIASTRE PER CERAMICA

SMILELINE 2017



Sviluppo
estremo!



SLIM PAD

SMILELINE 2017

L'essenziale...
senza compromessi

Le piastre per ceramica sono un soggetto storico per la Smile Line. Si tratta infatti del primissimo prodotto che abbiamo sviluppato nel 1994 e che ci ha assegnato il ruolo di pionieri: parliamo della mitica piastra U-mid, che ha rivoluzionato la maniera di preparare le masse ceramiche.

Nelle pagine che seguono, abbiamo il piacere di presentarvi il modello ultimo delle piastre per ceramica Smile Line, che beneficiano di più di **20 anni di esperienza e sviluppo ininterrotti**.

SLIM PAD

WET'N'DRY

SMILELINE 2017

La nano-tecnologia
al vostro servizio

Il nostro nuovissimo modello SlimPad è la sintesi di tutte le richieste/desideri che ci sono stati comunicati da molti di voi. E siamo molto fieri del risultato propostovi ora dal nostro team di design. Le specifiche tecniche sono state totalmente rispettate:

- **Base sottilissima ed il più possibile vicina alla superficie di lavoro: 10 mm di altezza!**
- **Superficie di lavoro più vicina possibile all'utilizzatore: 20 mm**
- **Molto compatta e con design minimalista**
- **Formato portatile e facile da trasportare**
- **Impilabile**
- **Coperchio amovibile**
- **Superficie di lavoro di 240 x 135 mm**

La superficie della vostra Wet'n'Dry SlimPad è una piastra di vetro con sei fenditure, dove si inseriscono delle fascette nere in PVA che assorbono il liquido che si trova nel serbatoio/base. La vostra ceramica, al contatto delle fascette umide, manterrà una consistenza ideale per giorni interi, finchè ci sarà liquido nel serbatoio.

NANO-hydrophobic

Con il vostro set SlimPad riceverete un flaconcino di liquido «NANO – hydrophobic solution». Si tratta di un prodotto chimico particolare con il quale trattare la superficie del vetro per ridurne la tensione di superficie. Risultato: **le vostre masse mantengono la loro coesione e restano compatte e la superficie di lavoro resta più pulita.** Un comfort di lavoro ancora migliore!



Descrizione	N. art.
Wet'n'Dry SlimPad set completo: 1 recipiente con coperchio, piastra in vetro con fenditure, 10 fascette nere, NANO-hydrophobic solution 15 ml	13090
Ricambio piastra in vetro 240 x 135 x 4 mm, 10 fascette nere, NANO-hydrophobic solution 15 ml	13091
Wet'n'Dry, «The Black Ones», fascette nere in PVA, 10 pz	11094-B
NANO hydrophobic solution, 15 ml	1160

WET'N'DRY EVO 3

SMILELINE 2017

La Wet'n'Dry EVO3 presenta la stessa tecnologia della SlimPad presentata alle pagine 24-25. Le dimensioni della superficie di lavoro sono anch'esse di 240 x 135 mm.

La differenza tra i due modelli si trova a livello del contenitore: il profilo con il design irresistibile del contenitore EVO3 ha permesso l'integrazione di un piccolo cassetto con piastra per stains nella parte anteriore. Avete dunque sul vostro posto di lavoro due piastre in una!

Colore del fondo a scelta: con la vostra Wet'n'Dry EVO3 riceverete 3 fogli semi-rigidi in PVC opaco (spessore 0,3 mm) da posizionare sotto la piastra di vetro. Potrete così scegliere di lavorare su di una piastra in vetro a sfondo bianco, grigio o nero.



Raffinatezza ed
ergonomia

Descrizione	N. art.
Wet'n'Dry EVO3, set completo: recipiente con coperchio e cassetto per stains, piastra in vetro con fenditure, 3 schermi super-sottili in PVC (bianco, grigio, nero), 10 fascette nere in PVA, liquido U-mid ADVANCED 100 ml, liquido U-mid Stains 15ml, NANO-hydrophobic solution 15 ml	12090
Set ricambi: piastra in vetro 240 x 135 x 4 mm, 3 schermi super-sottili in PVC (bianco, grigio, nero), 10 fascette nere in PVA, NANO-hydrophobic solution 15 ml	11091
Wet'n'Dry «The black ones», fascette nere in PVA (10 pz)	11094-B
Wet'n'Dry, 3 schermi super-sottili in PVC (bianco, grigio, nero)	11095
NANO-hydrophobic solution, 15 ml	1160



U-MID CLASSIC

**U-MID: UN CLASSICO
DA PIÙ DI 20 ANNI**

Fin dai suoi inizi, nel 1994, la piastra U-mid è diventata in tutto il mondo un grande classico nel campo delle piastre umidificatrici per ceramiche. I suoi incontestabili vantaggi nel lavoro quotidiano sono:

Umidificazione automatica delle masse - permanenza della consistenza cremosa - uso della spatola superfluo - risparmio di tempo e comfort di lavoro senza uguali - risparmio di polveri - ergonomia

Pionieri grazie a dei materiali «high-tech»

La combinazione dei filtri capillari della U-mid Classic garantisce un lavoro sicuro. La piastra porosa in ceramica assorbe il liquido dal serbatoio e lo trasporta verso la superficie, alimentandola in umidità. La membrana microporosa, collocata sulla piastra, serve da regolatrice di umidità ed al tempo stesso da superficie di lavoro per riporvi le masse ceramiche. Per entrambi questi componenti la manutenzione è molto semplice e la pulizia facile: la piastra porosa si pulisce con il getto di vapore e la membrana si sciacqua sotto acqua corrente. U-mid Classic è disponibile in due formati: standard (240 x 135 mm) e Light (150 x 73 mm). Come opzione Smile Line propone una membrana microporosa color antracite, da posare sopra alla membrana tradizionale bianca.

Descrizione	N. art.
U-mid Classic Set completo: 1 recipiente con coperchio, 1 piastra porosa in ceramica, 2 membrane bianche, liquido U-mid ADVANCED 250 ml	1080
U-mid, piastra porosa in ceramica, 240 x 135 x 6 mm	1081
U-mid, membrana bianca, 240 x 135 mm [2 pz]	1074
U-mid, membrana nera, 240 x 135 mm [2 pz]	1076

Piastre umidificatrici
per ceramica



U-MID EVO 3



Il tradizionale sistema di filtri capillari U-mid è disponibile anche con il contenitore EVO 3, provvisto del cassetto per stains.

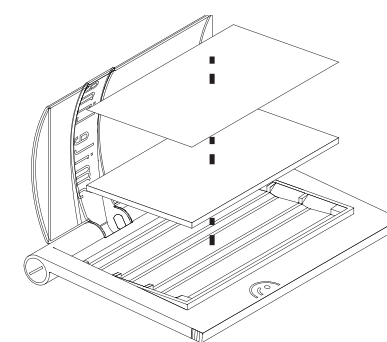

Descrizione	N. art.
U-mid EVO3, set completo: recipiente con coperchio e cassetto per stains, piastra porosa in ceramica, 2 membrane bianche, U-mid Liquid ADVANCED 250 ml, U-mid Stains Liquid 15 ml	2080
U-mid, piastra porosa in ceramica 240 x 135 x 6 mm	1081
U-mid, membrana bianca, 240 x 135 mm [2 pz]	1074
U-mid, membrana nera 240 x 135 mm [2 pz]	1076

TINTO

SMILELINE 2017

Le piastre Tinto permettono di conservare prodotti come i supercolori o gli opachi in pasta, al riparo dalla polvere. Nonostante sia di concezione tradizionale (piastra non umida, realizzata in PP rinforzato con fibra di vetro), Tinto si distingue per la sua **compattezza, l'ergonomia ed il suo design unico**. La superficie del coperchio è in policarbonato trasparente, per poter individuare in un colpo d'occhio il contenuto della piastra.

Le Tinto sono state realizzate in modo da poter essere **sovrapposte** e guadagnare quindi spazio: questo si rivela molto utile ora che la maggior parte dei laboratori lavora con **più marche di ceramica**. E' poi molto semplice scrivere con un pennarello chiaro, sul lato di ogni Tinto, il riferimento al prodotto contenuto.

Tinto è disponibile in due modelli: il primo ha 9 alveoli di 18 mm di diametro ed un alveolo più piccolo per il liquido; il secondo ha 15 alveoli di 14 mm di diametro e due alveoli più piccoli. Le dimensioni totali di Tinto sono 118 x 118 x 25 mm. Tinto è fornita in confezioni da due pezzi: due modelli uguali od uno per tipo.

Compatte ed ermetiche



Descrizione	N. art.
Tinto, set di 2 piastre diverse con 9 e 15 alveoli	1300
Tinto, set di 2 piastre con 9 alveoli	1309
Tinto, set di 2 piastre con 15 alveoli	1315



CERA E COMPOSITO

SMILELINE 2017



Qualità superiore
Made in Switzerland

WAX INSTRUMENT SET

INSTRUMENT BY SMILE LINE

Tradizione, qualità, **fabbricazione esclusivamente svizzera ed europea**. Gli strumenti Smile Line per cera simbolizzano ciò che esiste di meglio in materia. Un set di strumenti che, una volta acquistato, vi accompagnerà per numerosi anni.

Nota: tutti i moduli raffigurati su queste pagine sono naturalmente compatibili con i manici presentati alle pagine 6 e 7.

Rispetto delle tradizioni con la massima qualità

SMILE LINE 2017



- 4000-CS**
Modulo scalpello
- 4000-D**
Modulo Lecron
- 4000-E**
Modulo lama Zahle
- 4000-F**
Modulo spatola Zahle
- 4000-G**
Modulo Spoon corto
- 4000-H**
Modulo 1/2 Hollenback
- 4000-I**
Modulo PK Thomas
- 4000-J**
Modulo needle



- 4000-S**
Modulo spatola Beale
- 4000-T**
Modulo punta Beale

4001-CS
Lame scalpello (10 pz)



14060
Set di 10 strumenti per cera, manico alluminio anodizzato nero, micro-fibra



4000-U
Modulo martello
Non compreso nel set

CERE HIGH PRECISION

Qualità, affidabilità e comfort di lavoro



2150
Cera ADD-ON bianca, 30g



2151
Cera POSITION, 30g



2160
Cera High Precision Margin, rossa, 30g



2161
Cera High Precision Inlay, verde chiaro, 30g



2162
Cera High Precision Modelling, verde scuro, 30g

High Precision ADD-ON Wax

Una cera 100% organica studiata appositamente per colare le vostre faccette negli stampi in silicone. Scaldando leggermente una faccetta realizzata con questa cera potrete adattarne la forma senza rischiare che si rompa.

High Precision POSITION Wax

Questa cera totalmente organica è morbida e collosa e vi consente di fissare degli elementi in cera come le faccette o le superfici occlusali che avrete colato negli stampi in silicone.

High Precision Margin Wax

Si tratta di una cera dalle caratteristiche superiori per la modellazione di tutte le zone marginali (cappette/corone e inlays). Questa cera si distingue per un retrazione quasi inesistente (cera morta).

High Precision Inlay Wax

Una cera dura per la modellazione di superfici occlusali/inlays, molto confortevole da modellare. Le sue qualità sono tali che è indicata anche per lavori di fresaggio. La superficie ottenuta dopo averla posizionata o dopo averla colata è estremamente liscia.

High Precision Modelling Wax

E' una cera dura universale per la modellazione (cappette, corone, armature, inlays). Ha una leggera retrazione, brucia senza lasciare residui ed è semplice da modellare.

Tutte le cere Smile Line High Precision Waxes sono organiche al 100%.

STAMPI IN SILICONE

N-ARCHITECT ANTERIORS

SMILELINE 2017



Fabbricati in silicone trasparente, questi stampi vi permettono di creare molto facilmente e rapidamente le vostre proprie faccette in cera o in composito.

L'assortimento è composto da tre forme superiori ed una forma inferiore, ciascuna in due diverse dimensioni per un totale di 8 stampi.



Descrizione	N. art.
New Architect, set di 8 stampi anteriori in silicone	2111

STAMPI IN SILICONE

N-ARCHITECT POSTERIORIS



Gli stampi in silicone Posteriors sono complementari agli Anteriors della pagina 36. Il set comprende due forme di base superiori e due inferiori, disponibili entrambe in due dimensioni.

Questi stampi sono naturalmente molto utili per la realizzazione di wax-ups diagnostici. Consentono anche un tasso di produttività molto elevato per tutti i casi di ceramica pressata.

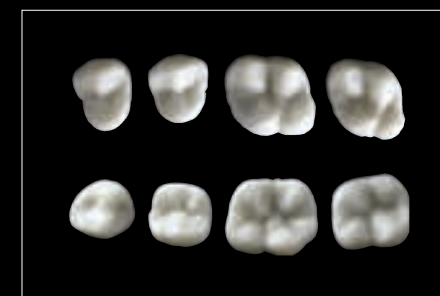

Descrizione	N. art.
New Architect, set di 4 stampi posteriori in silicone	2121

COMPOSITE INSTRUMENT SET

MODULI DI STRUMENTI PER COMPOSITI

SMILELINE 2017

Modulabile, confortevole ed innovativo

Tutti questi strumenti sono stati sviluppati in modo specifico per modellare i compositi foto-polimerizzabili. I primi tre moduli sono spatole realizzate in acciaio inox 'elastico'; i due moduli seguenti sono in caucciù sintetico, il cui enorme vantaggio è di avere un' «aderenza zero» sul composito.

I moduli Composite instruments sono parte integrante del programma «Instrument by Smile Line» e sono compatibili con tutti i manici presentati nelle pagine 6 e 7.



4000-S1
Modulo spatola compositi #1

4000-S2
Modulo spatola compositi #2

4000-S3
Modulo spatola compositi #3

4000-R1
Modulo punta in caucciù #1, Chisel

4000-R2
Modulo punta in caucciù #2, Cono

4010-S1
Strumento completo (4000-AH + S1)

4010-S2
Strumento completo (4000-AH + S2)

4010-S3
Strumento completo (4000-AH + S3)

4010-R1
Strumento completo (4000-AH + R1)

4010-R2
Strumento completo (4000-H + R2)



14070
Set di 5 strumenti per compositi, manico in alluminio anodizzato nero, microfibra

COMPO-BRUSH

COMPOSITE STAINING

I nuovi pennelli Compo-Brush, sviluppati con Styleitaliano, sono destinati allo staining dei compositi.

La loro fibra sintetica nera consente una **precisione estrema con il miglior contrasto**: una qualità di lavoro nettamente superiore ai pennelli standard usati per lo stesso tipo di applicazione. Il set è composto da due pennelli completi e due punte di ricambio per ogni pennello. Le punte tengono per frizione sul manico in acciaio inox anodizzato.

La ghiera del pennello #000 Posterior si piega molto facilmente, per permettere un accesso ergonomico alle zone posteriori.

Pennelli e punte sono disponibili anche separatamente.

Descrizione	N. art.
Compo-Brush, set di 2 pennelli e punte di ricambio (2x ANT & 2x POST)	4650-Set
Compo-Brush, punte #000 per Posteriori (50 pz)	4651-POST
Compo-Brush, punte piatte per Anteriori (50 pz)	4651-ANT



4650-POST
Compo-Brush, pennello completo #000

4650-ANT
Compo-Brush, pennello completo piatto



STYLEITALIANO
DENTISTRY COLOR SHADE GUIDES

ACCESSORI IMPIANTOLOGIA

SMILELINE 2017



Comfort ed ergonomia



IMPLANT DRIVERS

CACCIAVITI PER IMPIANTI, LABORATORIO

SMILELINE 2017



Cacciavite compatibile con Nobel Biocare¹

4000-NOB punta cacciavite sola
4010-NOB cacciavite completo
4000-L-NOB punta cacciavite sola, lunga
4010-L-NOB cacciavite completo, lungo



Cacciavite compatibile con Straumann¹

4000-STR punta cacciavite sola
4010-STR cacciavite completo
4000-L-STR punta cacciavite sola, lunga
4010-L-STR cacciavite completo, lungo



Cacciavite compatibile con Astra Tech¹

4000-AST punta cacciavite sola
4010-AST cacciavite completo
4000-L-AST punta cacciavite sola, lunga
4010-L-AST cacciavite completo long



Cacciavite compatibile con Friadent¹

4000-FRI punta cacciavite sola
4010-FRI cacciavite completo
4000-L-FRI punta cacciavite sola, lunga
4010-L-FRI cacciavite completo, lungo



Cacciavite Smile Line compatible 3i¹

4000-iii-HX punta cacciavite sola
4010-iii-HX cacciavite completo
4000-L-iii-HX punta cacciavite sola, lunga
4010-L-iii-HX cacciavite completo, lungo
 Disponibile anche con punta quadrata: sostituire -HX con -SQ nel numero di art.



Cacciavite Smile Line compatible Camlog¹

4000-CAM punta cacciavite sola
4010-CAM cacciavite completo
4000-L-CAM punta cacciavite sola, lunga
4010-L-CAM cacciavite completo, lungo



Cacciavite Smile Line compatible Ankylos¹

4000-ANK punta cacciavite sola
4010-ANK cacciavite completo
4000-L-ANK punta cacciavite sola, lunga
4010-L-ANK cacciavite completo long



Cacciavite Smile Line compatible SPI¹

4000-SPI punta cacciavite sola
4010-SPI cacciavite completo
4000-L-SPI punta cacciavite sola, lunga
4010-L-SPI cacciavite completo, lungo



4010-L-STR
cacciavite completo, lungo



Cacciavite piatto, 1.4 mm (esiste anche in 2.5 mm)

4000-1.4 punta cacciavite sola
4010-1.4 cacciavite completo
4000-L-1.4 punta cacciavite sola, lunga
4010-L-1.4 cacciavite completo long

Il set di cacciaviti per impianti Smile Line è diventato **un accessorio indispensabile** in molti laboratori dentali.

Il set comprende 8 modelli di cacciaviti, compatibili con i sistemi di impianti più diffusi sul mercato : Nobel Biocare, Straumann, Astra Tech, 3i, Camlog, SPI, Ankylos, Friadent¹.

E' interessante sapere che, nella maggior parte dei casi, un sistema di impianti che non figura tra quelli del set sarà comunque compatibile con uno degli 8 cacciaviti proposti.

I cacciaviti del set sono forniti con lunghezza standard, ma è possibile ordinare ogni strumento o parte dello strumento all'unità e quindi avere la possibilità di ottenere ogni cacciavite in versione con punta lunga.

Descrizione	N. art.
Implant Drivers Station Set, set completo comprendente 8 cacciaviti (lunghezza standard) ed un supporto in alluminio massiccio anodizzato, colore naturale	4300
Supporto in alluminio massiccio anodizzato, solo, colore naturale	4301
Supporto in alluminio massiccio anodizzato, solo, colore nero	4302



¹Nobel Biocare, Straumann, Astra Tech, 3i, Camlog, SPI, Ankylos, Friadent sono tutti marchi depositati.

SIDEKICK

CACCIAVITI PER IMPIANTI, STUDIO

SMILELINE 2017

Vi è mai successo di non riuscire ad avvitare/svitare un impianto di una marca che non vi è non familiare o particolarmente lungo o corto e di constatare che tra i vostri strumenti non avete quel cacciavite? E' una problematica abbastanza corrente.



Cacciavite compatibile Nobel Biocare¹

D-400-NOB-S Punta cacciavite, 8 mm
D-400-NOB-M Punta cacciavite, 13 mm
D-400-NOB-L Punta cacciavite, 25 mm



Cacciavite compatibile Straumann¹

D-400-STR-S Punta cacciavite, 8 mm
D-400-STR-M Punta cacciavite, 13 mm
D-400-STR-L Punta cacciavite, 25 mm



Cacciavite compatibile Astra Tech¹

D-400-AST-S Punta cacciavite, 8 mm
D-400-AST-M Punta cacciavite, 13 mm
D-400-AST-L Punta cacciavite, 25 mm



Cacciavite compatibile Friident¹

D-400-FRI-S Punta cacciavite, 8 mm
D-400-FRI-M Punta cacciavite, 13 mm
D-400-FRI-L Punta cacciavite, 25 mm



Cacciavite compatibile 3i¹

D-400-iii-S Punta cacciavite, 8 mm
D-400-iii-M Punta cacciavite, 13 mm
D-400-iii-L Punta cacciavite, 25 mm



Cacciavite compatibile Camlog¹

D-400-CAM-S Punta cacciavite, 8 mm
D-400-CAM-M Punta cacciavite, 13 mm
D-400-CAM-L Punta cacciavite, 25 mm



Cacciavite compatibile Ankylos¹

D-400-ANK-S Punta cacciavite, 8 mm
D-400-ANK-M Punta cacciavite, 13 mm
D-400-ANK-L Punta cacciavite, 25 mm



Cacciavite compatibile SPI¹

D-400-SPI-S Punta cacciavite, 8 mm
D-400-SPI-M Punta cacciavite, 13 mm
D-400-SPI-L Punta cacciavite, 25 mm



Cacciavite piatto 1.4 mm

D-400-1.4-S Punta cacciavite, 8 mm
D-400-1.4-M Punta cacciavite, 13 mm
D-400-1.4-L Punta cacciavite, 25 mm



D-401
Manico per punta cacciavite

Il cofanetto di cacciaviti per impiantologia 'Sidekick' della Smile Line comprende 9 modelli (ognuno disponibile in 3 lunghezze), compatibili con i sistemi di impianti più diffusi sul mercato. Lo scopo è di avere sotto mano, **sempre ed immediatamente, IL modello di cui avete bisogno.**

Grazie all'ampia scelta di geometrie a disposizione, nel 99% dei casi troverete nel cofanetto un modello compatibile anche con le viti degli impianti di altre marche.

Un ingegnoso meccanismo vi permette un rapido montaggio/smontaggio delle varie punte dei cacciaviti nel manico.

Per completare questo sistema, la Smile Line ha creato **una pinza con un particolare design che si adatta perfettamente ai cacciaviti** e che consente di effettuare un serraggio più efficace, oppure di sbloccare facilmente delle viti di connessione in caso di rimozioni complicate.

L'uso di questa pinza è estremamente confortevole: consente **un accesso laterale al cacciavite** senza doverlo rimuovere dalla sua posizione.

La confezione di cacciaviti per impianti Sidekick è disponibile in due modelli: il set «Basic» comprende 1 punta di lunghezza standard per ogni marca di cacciavite (9 pz + 1 manico) ed il set «Master» che comprende tutte le punte in tre grandezze (27 pz + 1 manico).

E' anche possibile creare il vostro cofanetto personalizzato: ogni articolo è disponibile individualmente.



D-402
Pinza



Efficace, confortevole ed ergonomico



Descrizione	N. art.
Sidekick, Set di cacciaviti per impianti Basic: 9 punte di cacciaviti 13 mm, 1 manico, 1 cofanetto alluminio	D-430-Basic
Sidekick, Set di cacciaviti per impianti Master: 27 punte di cacciaviti 8-13-25 mm, 1 manico, 1 cofanetto alluminio	D-430-Master
Sidekick, Cofanetto in alluminio, vuoto	D-499
O'ring di ricambio per manico cacciaviti, 5 pz	D-403

¹Nobel Biocare, Straumann, Astra Tech, 3i, Camlog, SPI, Ankylos, Friident sono tutti marchi depositati.



RILEVAZIONE DEL COLORE E FOTOGRAFIA

SMILELINE 2017



Must have



SMILE LITE

LA RILEVAZIONE DEL COLORE PER LO SPECIALISTA

Senza uno strumento adeguato, la rilevazione del colore può risultare imprecisa e generare errori ed insuccessi quando si effettuano dei restauri estetici. Diversi fattori possono falsare la percezione del colore, come ad esempio la luce circostante, l'ambiente in cui si lavora o altri fattori umani come il grado di stress o di fatica.

Smile Lite è uno strumento che vi apporta affidabilità, semplicità ed efficacia e permette di **ridurre in modo drastico i rischi di errore durante la rilevazione del colore.**

Dotata di LEDs (light emitting diodes) 5500°K (luce del giorno), Smile Lite vi offre la luce naturale e neutra per eccellenza, stabile ad ogni momento della giornata e con qualsiasi tempo esterno.

Smile Lite possiede una batteria Li-Ion e si può quindi ricaricare facilmente per mezzo del cavo mini-USB (cavo e adattatore sono forniti con la lampada).

La qualità della luce della Smile Lite permette di **determinare con facilità e affidabilità la tinta, il valore e la saturazione dei denti**, pur avendo un'eccellente percezione della profondità.

La finestra rettangolare attraverso la quale si effettua la rilevazione del colore delimita in modo chiaro la «zona di lavoro» in modo da eliminare ogni fonte esterna di disturbo (altre luci o colori).

SMILELINE 2017



Foto senza filtro

Foto con filtro Style Lense



Osservate i denti come non li avete ancora mai visti: «dal vivo»!

Ispirati in particolare dai lavori di L. Vanini (1996) e di S. Papazoglou (2006), unitamente al nostro Partner Styleitaliano (www.styleitaliano.org) ci siamo impegnati a sviluppare un filtro speciale adattabile alla Smile Lite per la polarizzazione «dal vivo».

Questo filtro sorprendente elimina in maniera spettacolare il riflesso della luce (speculare e diffusa) e consente all'utilizzatore di **osservare i denti con un occhio completamente nuovo**: apprezzamento del colore e della luminosità facilitate, migliore visualizzazione della profondità e delle trasparenze, messa in evidenza dei minimi dettagli e caratterizzazioni.

Alternando l'osservazione dei denti con e senza filtro, il vostro lavoro diventa più facile e chiaro.

Il filtro Style Lense per polarizzazione «dal vivo» possiede tre calamite per poter essere applicato e tolto in un attimo ed è incluso nel set della Smile Lite.

Descrizione	N. art.
Smile Lite, set completo con filtro Style Lense	6500
Filtro polarizzante Style Lense	6510



SMILE LITE MDP

MOBILE DENTAL PHOTOGRAPHY
BY PROF. LOUIS HARDAN

Al giorno d'oggi, ogni nuovo smartphone che arriva sul mercato è provvisto di una fotocamera sempre più efficiente e sorprendente. E' per seguire questa evoluzione in corso che la Smile Line vi propone **la primissima apparecchiatura studiata specialmente per la fotografia dentale con il vostro smartphone.**



6600
Smile Lite MDP,
Mobile Dental
Photography



Per la Smile Lite MDP, che può essere considerata come un «mini studio fotografico», sono stati necessari 3 anni di sviluppo e di tests. La lampada è provvista di tre gruppi di LEDs (light emitting diodes): ogni gruppo può essere acceso individualmente e l'intensità della luce può essere regolata (4 livelli di potenza).

Il retro della Smile Lite MDP è provvisto di un adattatore universale regolabile che consente di inserire **qualsiasi modello di smartphone** che abbia una larghezza compresa tra 55 e 85 mm.

La Smile Lite MDP è un'apparecchiatura «plug and play», molto facile da usare e che non necessita alcuna App particolare, nessun procedimento di calibrazione e nessuna formazione specifica. Vi permetterà di utilizzare appieno tutte le potenzialità della fotocamera del vostro smartphone, in tutta semplicità, e per voi diventerà rapidamente uno strumento indispensabile:

- **Fotografie per rilevazione del colore**
- **Comunicazione giornaliera con il laboratorio**
- **Brevi video**
- **Documentazione dei pazienti**
- **Fotografie artistiche**



Gli utilizzatori appassionati saranno felici di sapere che esistono alcuni accessori opzionali. Grazie a questi, è possibile realizzare immagini con un **filtro polarizzante** o con dei **diffusori laterali**, per risultati ancor più professionali.

Descrizione	N. art.
MDP, Diffusori laterali (2 pz)	6610
MDP, filtro polarizzante	6620



Immagini non ritoccate realizzate con smartphones et Smile Lite MDP.

FLEXIPALETTE

In collaborazione con Styleitaliano, un gruppo di dentisti e ricercatori appassionati, la Smile Line presenta un assortimento di contrastatori destinati alla fotografia intraorale: Flexipalette.

Flexipalette è composta da una lastra di rame flessibile ricoperta con Plastimed, un silicone di grado medico, senza lattice ed ipoallergenico, completamente sicuro.

- Flexipalette è sterilizzabile in autoclave a 135°C
- Flexipalette è assolutamente opaca ed anti-riflesso
- Flexipalette è morbida e gradevole nella bocca del paziente
- Flexipalette può essere piegata ad angolo di 30° a 45° per una maggiore ergonomia

Sul sito Smile Line scoprirete un breve video che mostra Flexipalette ed i suoi incontestabili vantaggi.

Flexipalette A



Flexipalette B



Flexipalette C



Flexipalette Color Match



Con Flexipalette

Senza Flexipalette

Un must per
la fotografia intraorale



Descrizione	N. art.
Flexipalette, set di 4 forme	FP-3100
Flexipalette Forma A	FP-3001
Flexipalette Forma B	FP-3002
Flexipalette Forma C	FP-3003
Flexipalette Color Match	FP-3004

PHOTOCAD

NUOVA GENERAZIONE DI RETRATTORI



PC-3001
Photo-CAD LOW



PC-3002
Photo-CAD UP
(2 pz)

Il design innovativo dei retrattori Photo-CAD offre ottimi risultati nelle fotografie dei 4 sestanti e durante il rilievo delle impronte digitali con i sistemi Cad-CAM. I Photo-CAD possono essere piegati ed adattati ergonomicamente alla bocca del paziente, o alle necessità del fotografo. La loro superficie morbida, in silicone opaco, offre al paziente un comfort ottimale. I Photo-CAD sono sterilizzabili.

Photo-CAD LOW ha un design unico, che consente di scostare in un solo movimento sia la guancia che la lingua per effettuare fotografie «occlusali» del quadrante inferiore. Liberando totalmente l'arcata dai tessuti molli, Photo-CAD offre un enorme vantaggio per le impronte durante la preparazione nella zona inferiore.

Photo-CAD UP è un retrattore per guancia che potrà essere usato ogni giorno. Quando usato per la fotografia intra-orale, la sua funzione sarà di scostare i tessuti molli vestibolari nella zona premolare/molare superiore per permettere fotografie «occlusali». Sarà di grande aiuto anche in caso di lavori con uno scanner intra-orale.

Descrizione	N. art.
Photo-CAD, set di 3 pz	PC-3100

MY SHADE GUIDE

Le scale colori fornite dall'industria sono utilizzate universalmente nonostante tutti siano d'accordo sul fatto che mancano spesso di fedeltà con i prodotti usati.

Lo scopo della Smile Line con My Shade Guide è di offrirvi la possibilità di fabbricare molto facilmente **le vostre scale colori personalizzate** sulla base della vostra realtà. Il set comprende uno stampo in caucciù sintetico, dell'isolante e tutti i piccoli supporti, sticks, clips, il tutto in una confezione con coperchio dove poterli riporre.

My Shade Guide esiste anche nella versione per fabbricare scale colori in composito (stampo specifico). Tutte le informazioni su www.smileline.ch

Creazione di una scala colori personalizzata

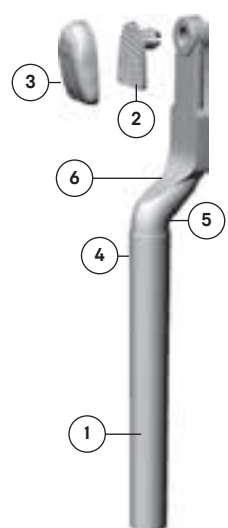

- 1 Stick
- 2 Clip
- 3 Campione ceramica
- 4 Zona di frizione
- 5 Design anatomico
- 6 Superficie per annotazioni

SMILELINE 2017

SAMPLER

Il campionatore è un piccolo strumento di precisione che consente di realizzare delle pastiglie in ceramica o composito dello spessore che desiderate, in modo semplice e rapido. E' uno strumento estremamente utile per **tutte le vostre miscele personali ed i tests di cottura** (ad es. test di una nuova ceramica, test del vostro forno, ecc.).

I dosatori di ceramica consentono di prelevare dal flacone una quantità di polvere esatta e sono perciò assolutamente indispensabili per ogni dosaggio preciso. Le porzioni prelevate possono essere di 50, 25, 5 e 1 mm³, secondo l'estremità dello strumento.

Le tavolette di supporto nere, in cartone rigido e laminato, vi danno la possibilità di incollare e repertoriare i vostri campioni personali.

Campionatore per ceramica e composito

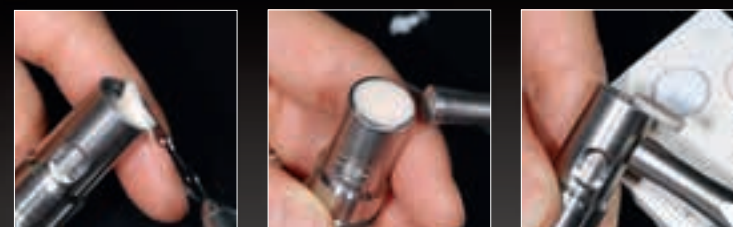

Descrizione	N. art.
My Shade Guide, kit completo : base alluminio con coperchio, 5 supporti, 25 sticks & clips, 1 stampo caucciù sintetico, 8 ml isolante per ceramica, 2 piastrine in vetro, 2 lame metallo extra-sottili	7500-N

PIÙ INFORMAZIONI SU
WWW.SMILELINE.CH

Descrizione	N. art.
Kit completo comprendente : campionatore, dosatori 50-25 e 5-1, tavoletta-supporto nera	7010
Campionatore	7015
Tavoletta-supporto nera (5 pz)	7016
Dosatore 50-25	4010-A
Dosatore 5-1	4010-B

ACCESSORI

SMILELINE 2017



Efficacia - Produttività



MICRO-VIBES

Good vibrations!

SMILELINE 2017

Il Micro-Vibes è uno strumento vibrante che ha le dimensioni di una stilo-grafica ed esiste in due esecuzioni.

01000-MVS – fornito di una spatola, ha due funzioni essenziali: Combinando l'azione dello spatolare alla micro-vibrazione, si evacuano le micro-bollicine d'aria contenute nella miscela.

Lo strumento permette di applicare la ceramica negli spazi e di condensarla in modo mirato e locale. Risultato: tutti gli spazi saranno chiusi già dalla seconda cottura.

01000-MVOP – fornito di una piccola sfera in Al_2O_3 : Permette di applicare gli opachi (polvere o pasta) ed i liners in uno strato finissimo, regolare e denso, oltre che di lavorare più velocemente che con le tecniche tradizionali.

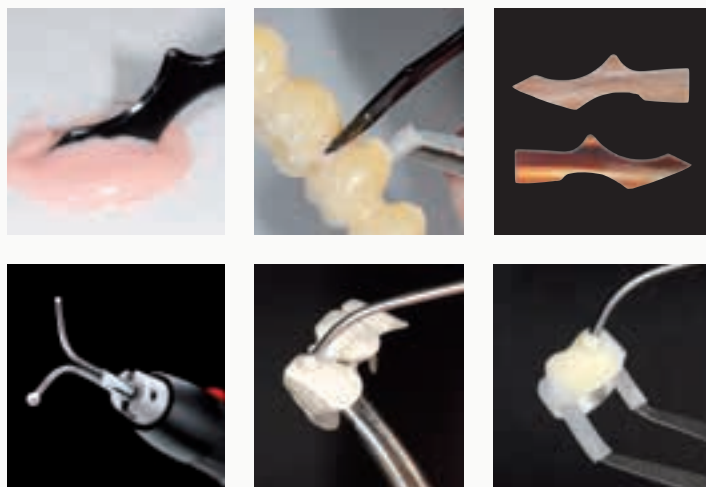

Opzioni disponibili:

Descrizione	N. art.
Strumento-biglia Al_2O_3 doppio per opachi e liners	01025-MV
Spatola in fibra naturale (2 pz)	01011-MV



01000-MVOP
Micro-Vibes con strumento-biglia Al_2O_3 per opachi e liners

01000-MVS
Micro-Vibes con spatola universale flessibile

UNITED COLORS OF D.VINCI

Identificazione chiara delle masse durante la stratificazione

Una piccolissima porzione mescolata alla massa ceramica conferisce a quest'ultima un colore intenso e luminoso. Attribuendo un colore diverso ad ogni massa usata durante un lavoro, la **visualizzazione del loro posizionamento diventa estremamente precisa e confortevole.**

Grazie alla loro consistenza plastica, i coloranti impediscono che le diverse masse ceramiche si mescolino tra loro. United Colors of D.Vinci brucia senza lasciare residui e senza contaminare la ceramica.

Attenzione: è importante aumentare il tempo di asciugatura. I coloranti sono dei concentrati e non vanno usati puri – Vedere il video su www.smileline.ch



5200-Asst
United Colors of D.Vinci, 7 flaconi da 10 ml



GOLDEN SECTION DIVIDER

La proporzione aurea (o regola d'oro) è un rapporto il cui risultato è chiamato matematicamente «Phi» [1.618] o «phi» [0.618]. E' ormai appurato che **l'universo si costruisce a partire da questa proporzione**: dalle sequenze genetiche alle galassie, passando dalla costruzione di fiori, insetti, di una mano, di un viso o di un corpo intero.

Così come l'occhio umano è capace di riconoscere una linea perpendicolare, esso riconosce la proporzione aurea come una costante di armonia ed equilibrio.

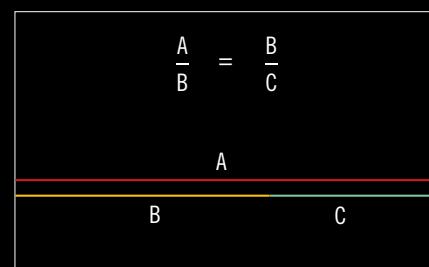

Descrizione	N. art.
Cofanetto compasso Golden Section, completo di 6 blocchi prestampati «G.S.» ed istruzioni	6010

Strumento per la misurazione della proporzione aurea

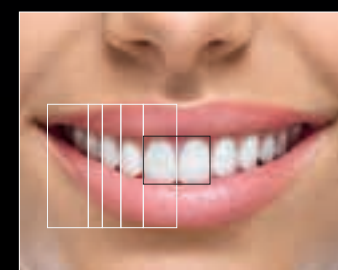

UNO STRUMENTO AFFASCINANTE

Il Golden Section Divider **vi permetterà di assimilare e capire «materialmente» questo concetto**. Una volta aperto, anche leggermente, il Golden Section indica sempre due segmenti che rispettano e riproducono la proporzione aurea. Fabbricato in acciaio inossidabile della migliore qualità ed assemblato con grande cura, il Golden Section è una piccola meraviglia di precisione meccanica. E' presentato in un cofanetto contenente delle istruzioni dettagliate ed un assortimento di blocchetti prestampati.



LA REGOLA D'ORO NEL CAMPO DENTALE

Numerosi studi mostrano che la proporzione aurea è uno dei fattori dell'armonia del sorriso e della dentizione (ved. immagini accanto). Il compasso Golden Section ed i blocchi prestampati vi consentono di scoprire in pochi secondi l'obiettivo ideale teorico rispetto ad una situazione ben reale in bocca. Potrete così avere informazioni appassionanti ed utili per:

- ricostruzioni estetiche
- protesi totale
- posizionamento-inclinazione-asse dei denti
- gengivectomia
- controllo wax-ups



I blocchetti pre-stampati «Golden Section» sono molto utili sia da usare direttamente nella bocca del paziente che con un modello.

VENEER ME

Grazie a veneerME avrete la possibilità di trasportare e spedire, oltre che di maneggiare, le vostre delicate veneers nelle migliori condizioni di sicurezza.

Massima sicurezza per i vostri veneers



Il disco adesivo in gel poliuretano

La base del dispositivo veneerME è ricoperta di un disco in gel poliuretano adesivo. Le veneers sono poste su questa superficie, lato vestibolare, dove vi aderiscono naturalmente. Tutte le operazioni di preparazione della parte interna delle veneers (etching, silanizzazione) possono essere eseguite in questa posizione **senza timore che una faccetta scivoli o cada per terra**. Il materiale di cui è composto il disco è resistente e potrà essere usato più volte, oltre ad essere facilmente sostituibile in caso di deterioramento.

Il telaio-membrana di sicurezza

Una volta messe le veneers al sicuro sul disco, il telaio-membrana viene posto per incastro sulla base della scatola veneerME, per un maggior fissaggio. **La membrana super sottile si adatta con grande delicatezza alla forma delle faccette** e contribuisce alla loro salvaguardia. Non resta altro che chiudere il coperchio ed il vostro lavoro è pronto per la consegna.

Enorme vantaggio: la membrana è permeabile! In altri termini, il medico può procedere all'operazione di sciacquatura ed asciugatura dopo aver posto il telaio-membrana sulla base. In questo modo potrà lavorare nelle migliori condizioni di sicurezza possibili. La membrana è in nylon e, se necessario, può essere sostituita dopo essere stata usata più volte.

SMILELINE 2017

Descrizione	N. art.
veneerME, set di 3 unità complete, 3 dischi adesivi in gel PU e 3 telai-membrana	2600
veneerME, dischi PU di ricambio (10 pz)	2610
veneerME, telaio-membrana di ricambio (10 pz)	2620



HOLDING GEL

Gel per fissaggi provvisori

FACILE DA USARE

Una piccola goccia di Holding Gel sul modello è sufficiente per farvi aderire – in modo provvisorio – i vostri veneers in ceramica od i vostri lavori in ceramica integrale. Questo gel è molto appropriato per il **controllo dei punti di contatto, per l'aggiunta di masse di correzione, per la tenuta dei lavori su modelli antagonisti** o per qualsiasi altro lavoro che necessiti una perfetta adesione sul modello.

Trasparente, l'Holding Gel non altera la tinta ed in più si dissolve completamente in acqua e non lascia residui dopo la cottura della ceramica.

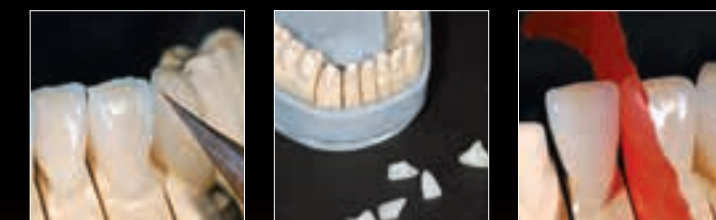

Descrizione	N. art.
Holding gel, 2 flaconi da 6 ml	5110

ZIR.CARE

Fin dal primo momento in cui utilizzerete Zir.Care, proverete delle nuove **sensazioni di efficacia, morbidezza e comfort**. Strumento rotativo di riferimento per la rifinitura della zirconia, Zir.Care è estremamente efficace anche per lavorare la ceramica stratificata, sempre con grande morbidezza e finezza.

Zir.Care non proviene dai canali tradizionali del settore dentale, ma è stato oggetto di uno sviluppo specifico ed esclusivo in collaborazione con la Smile Line.

- **formidabile efficacia di rifinitura**
- **finezza della granulometria**
- **tasso di usura basso**
- **efficace con zirconia e con ceramiche stratificate**

Mole per zirconia



ZC-20L

Mola per zirconia, forma a lente, 20 x 2 mm (1 pz)

ZC-20W

Mola per zirconia, forma tonda, 20 x 4 mm (1 pz)

ZC-12WS

Mola per zirconia, forma tonda, 12 x 2 mm (1 pz)

Descrizione

Zir.Care, set di 3 mole per zirconia & 1 pietra per pulizia
Zir.Care, pietra per pulizia delle mole

N. art.

ZC-00-asst
ZC-cleaner

SMILELINE 2017

ORGAN.EZ

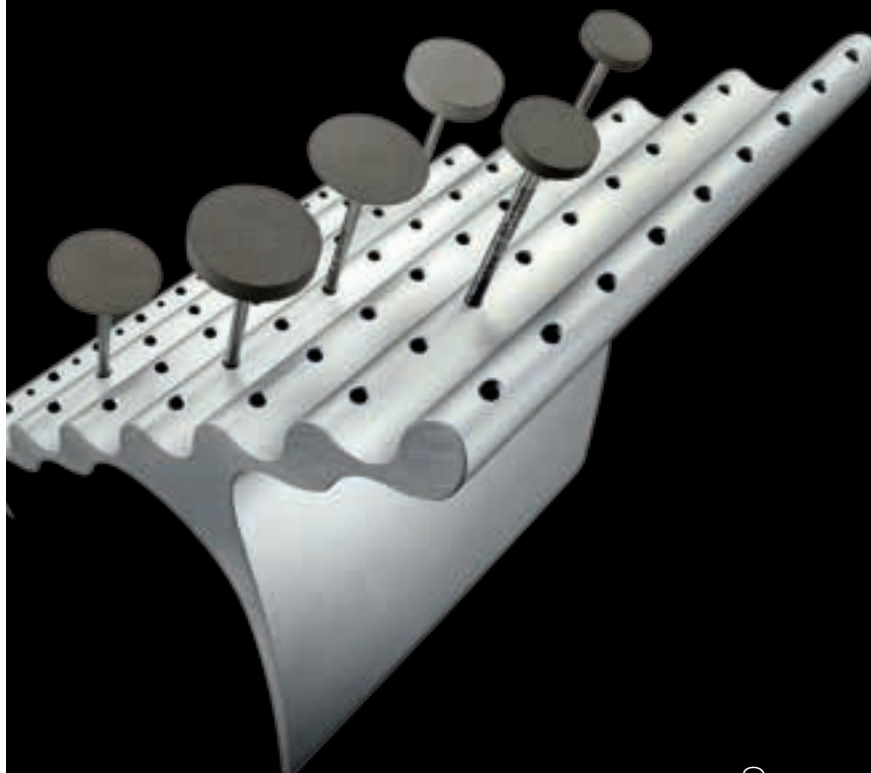

Supporto in alluminio massiccio per frese

A prima vista può far pensare ad una scultura posta sul piano di lavoro, ma non lasciatevi trarre in inganno: ORGAN.EZ è prima di tutto e soprattutto un supporto estremamente utile, logico ed ergonomico.

Con ORGAN.EZ potete **mettere in ordine sistematicamente** tutte le vostre frese e saprete sempre dove si trovano invece di doverle cercare.

Realizzato in **alluminio massiccio**, ORGAN.EZ è assolutamente stabile. Inoltre, il diametro esterno di ogni piccolo foro ha una forma leggermente conica per facilitare l'inserimento o la presa delle frese.

Si possono inserire fino a 63 frese di diametro 2.35 mm. La riga più bassa permette inoltre il posizionamento delle frese per turbine.



8100
Organ.ez, supporto in alluminio per frese HP & FG

INTERACTIVE

Il catalogo della Smile Line viene normalmente pubblicato ogni 2 anni. Naturalmente, durante questo lasso di tempo, sviluppiamo e lanciamo sul mercato numerose novità. Potete scoprirle in tempo reale sul nostro sito internet www.smileline.ch



SMILELINE 2017

CONCLUSIONE

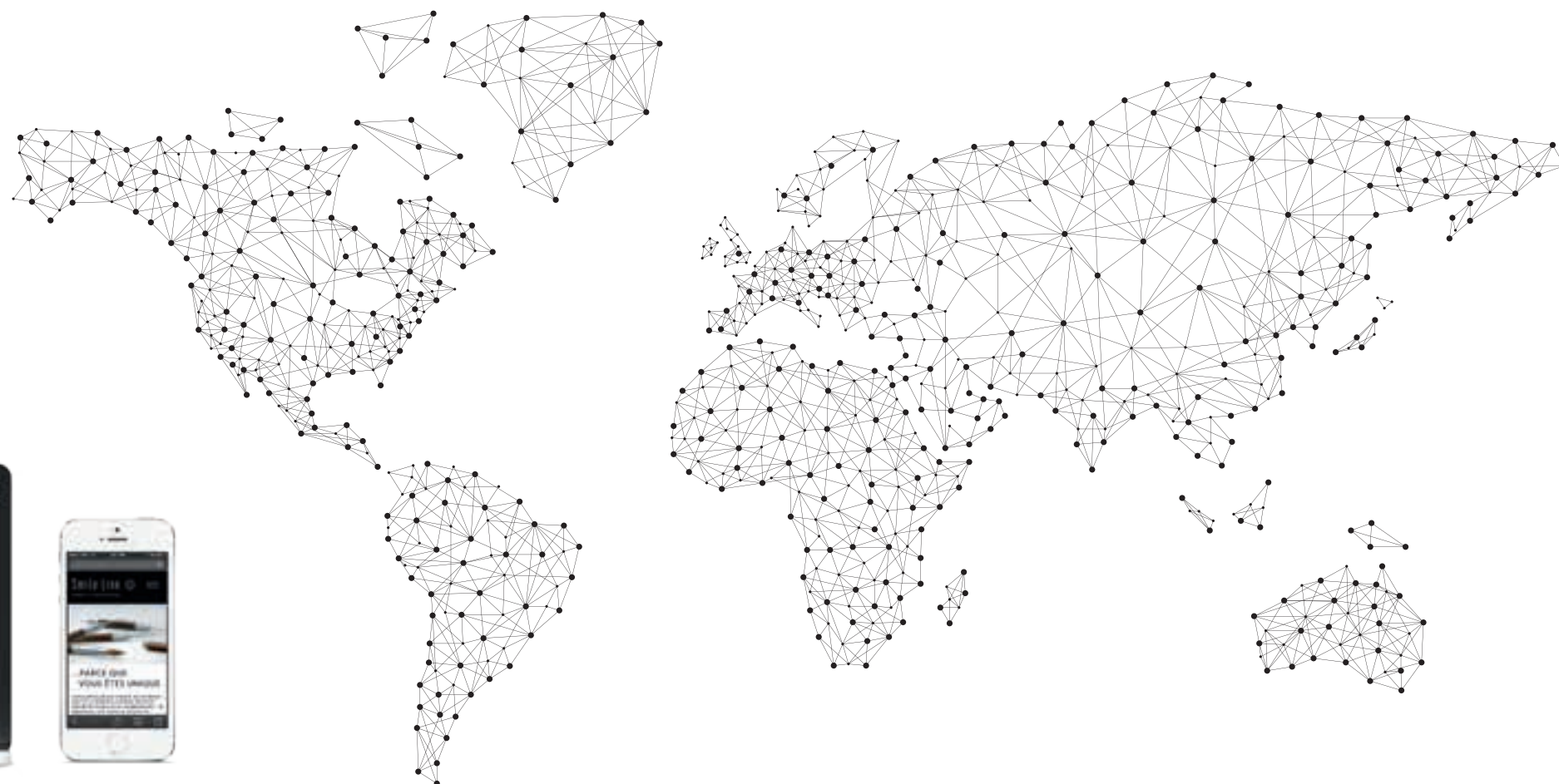

In questo catalogo avete scoperto la filosofia della Smile Line e ci auguriamo di essere riusciti a condividere con voi la nostra passione.

Non esitate a contattare il Partner Smile Line della vostra zona: troverete le sue coordinate sul retro del catalogo o sulla pagina «Distributori» del nostro sito internet.

In caso abbiate una domanda molto specifica alla quale il nostro rivenditore non può rispondere, potete contattarci per e-mail: mail@smileline.ch. E' nostra regola rispondere a tutti in tempi brevi.

Approfittiamo di queste ultime righe per ringraziare calorosamente tutte le persone che partecipano allo sviluppo della Smile Line: il nostro personale qualificato e motivato, il nostro consulente e laboratorio pilota da sempre Jan Kaech (di Thun, Svizzera), i nostri fornitori, l'agenzia di comunicazione Inox (di Neuchâtel, Svizzera), gli importatori, i venditori entusiasti e, ovviamente voi, clienti ed utilizzatori dei prodotti Smile Line.

CENTRO DI FORMAZIONE

Formazione, incontri,
scambi

Grazie al successo della Smile Line sui mercati internazionali e allo scopo di poter continuare a lavorare nelle migliori condizioni possibili, è stato necessario un ingrandimento dei nostri locali. La costruzione è stata effettuata tra il 2015 ed il 2016.

E' stata per noi l'occasione di realizzare un progetto a cui tenevamo molto da parecchi anni: un centro di formazione interamente attrezzato. 14 posti di lavoro attorno ad un enorme tavolo di 6 x 2 metri, con apparecchiature all'avanguardia... tutto è ora a disposizione per delle formazioni di alto livello.

E' così che, già dal 2016, abbiamo potuto accogliere degli esperti di fama internazionale per degli stages pratici di ceramica di alto valore.

Nel 2017 questi corsi continueranno, si intensificheranno e saranno anche diversificati.

Il programma delle attività è aggiornato sulla pagina del nostro sito internet <http://www.smileline.ch/it/centro-di-formazione>

Questo spazio di formazione è stato creato per voi! Ci auguriamo di avere molto presto il piacere di darvi il benvenuto!





Smile Line ☺

made in switzerland

Smile Line SA
ZI La Clef 5
PO Box 229
CH-2610 St-Imier · Switzerland
Tel. +41 32 944 22 44
Fax +41 32 944 22 45
mail@smileline.ch
www.smileline.ch